

Manuel d'Installation et d'Utilisation

Chauffe-eau au gaz

Une version en espagnol de ces instructions est disponible en contactant le fabricant indiqué sur la plaque signalétique.

La versión española de estas instrucciones se puede obtener al escribirle a la fábrica cuyo nombre aparece in la placa de especificaciones.

⚠ AVERTISSEMENT

Si les informations contenues dans ces consignes ne sont pas suivies à la lettre, un incendie ou une explosion peut en résulter et entraîner des dommages matériels, blessures corporelles ou la mort.

Pour votre sécurité

Ne stockez pas et n'utilisez pas d'essence ou d'autres vapeurs et liquides inflammables, combustibles ou corrosifs à proximité de cet appareil ni de tout autre appareil.

QUE FAIRE SI VOUS SENTEZ DU GAZ:

- **N'essayez pas** d'allumer un appareil.
- **Ne touchez** à aucun interrupteur électrique.
- **N'utilisez** aucun téléphone dans votre immeuble.
- Appelez immédiatement votre fournisseur de gaz à partir du téléphone d'un voisin. Suivez les instructions du fournisseur de gaz.
- Si vous ne pouvez pas joindre votre fournisseur de gaz, appelez les pompiers.

L'installation et l'entretien doivent être effectués par un installateur qualifié, une agence d'entretien ou le fournisseur de gaz.

Pour le confort de votre famille, la sécurité et la commodité, nous conseillons de contacter un plombier professionnel pour l'installation et l'entretien de ce chauffe-eau.

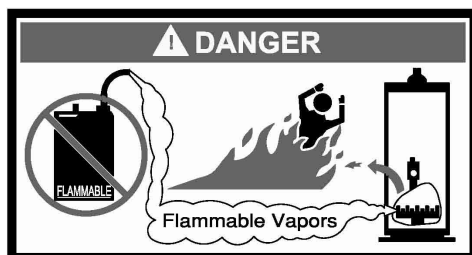

FÉLICITATIONS!

Vous avez acheté l'un des meilleurs chauffe-eau sur le marché d'aujourd'hui!

Ce manuel d'installation, d'opération et d'instructions explique de façon détaillée l'installation et l'entretien de votre nouveau chauffe-eau au gaz. Le personnel estime que c'est important de contacter un plombier professionnel pour l'installation de ce chauffe-eau.

Nous vous prions de lire ce manuel attentivement ainsi que la garantie ci-jointe et de consulter ces documents si vous avez des questions. Si vous avez des questions spécifiques se rapportant à la garantie, contactez le plombier professionnel qui vous a vendu le chauffe-eau. Nous vous conseillons de noter dans vos dossiers le modèle, numéro de série et la date d'installation de votre chauffe-eau sous la rubrique d'entretien à la fin de ce manuel.

Ce manuel doit être gardé avec le chauffe-eau.



TABLE DES MATIÈRES

	Page
RENSEIGNEMENTS GÉNÉRAUX	3
INSTALLATION	4
Emplacement du chauffe-eau	4
Distances minimales	6
Ventilation	7
Arrivée d'air de combustion	8
Raccords d'eau	9
Raccords de gaz	12
FONCTIONNEMENT GÉNÉRAL	13
Instructions d'allumage et de fermeture	14
Réglage du thermostat	17
Vérification de la flamme du brûleur	19
ENTRETIEN	20
DIAGRAMME DE DEPENNAGE	23
LISTE ET SCHÉMA DES PIÈCES	27
INSTRUCTIONS D'INSTALLATION POUR EAU POTABLE ET CHAUFFAGE	28

RENSEIGNEMENTS GÉNÉRAUX

La conception de ce chauffe-eau à gaz est homologuée par CSA International conformément aux normes American National Standard applicables, Z21.10.1 ou Z21.10.3 (tel qu'indiqué sur la plaque) ou CSA 4.1 (tel qu'indiqué sur la plaque) et ces normes sont disponibles auprès de CSA International, 8501 East Pleasant Valley Road, Cleveland, OH É.-U. 44131-5575.

Ce chauffe-eau doit être installé conformément aux codes locaux. S'il n'y a pas de codes locaux, vous devez respecter les normes de National Fuel Gas Code (ANSI Z223.1 - Nouvelle édition) ou au Canada, le Code d'installation pour gaz naturel CAN/CGA B149.1 (Nouvelle édition) ou le Code d'installation pour propane CAN/CGA B149.2 (Nouvelle édition). La garantie de ce chauffe-eau est en vigueur uniquement si le chauffe-eau est installé, réglé et utilisé conformément à ces instructions d'installation et de fonctionnement. Le fabricant n'est pas responsable de dommages résultant de la modification et/ou la non-conformité à ces instructions.

La conception de ce chauffe-eau n'est pas homologuée pour une installation dans une maison mobile. Une telle installation peut créer une situation dangereuse et annulera la garantie.

Ce chauffe-eau a été conçu et homologué dans le but de faire chauffer l'eau potable. L'installation et l'utilisation de ce chauffe-eau pour tout objectif autre que chauffer l'eau potable peuvent endommager le chauffe-eau, créer une situation dangereuse et annuler la garantie.

IMPORTANT

Le fonctionnement inapproprié de cet appareil peut provoquer des dangers pour la vie et les biens, et la garantie sera annulée.

⚠ AVERTISSEMENT

Chauffe-eau avant de connecter la ligne d'alimentation en gaz à un gaz de ville, s'assurer que la ligne d'alimentation en gaz n'a pas l'humidité / l'eau ou de la saleté échelle à l'intérieur de la conduite de gaz. Communément cette vérification se fait au point le plus bas dans le système de distribution de gaz avant les appareils de chauffage au gaz.

Ne pas utiliser cet appareil si une partie externe à la cuve a été immergé dans l'eau. Vous devez contacter un technicien de service qualifié pour inspecter l'appareil et pour remplacer toute pièce du système de contrôle, y compris le contrôle des gaz d'association qui a été immergée dans l'eau. Voir la section Connexions de gaz de ce manuel avant de réparer ou de remplacer un chauffe-eau qui a eu une partie externe à la cuve immergée dans l'eau.

⚠ DANGER

Ne pas ranger ou utiliser d'essence ou autre matière inflammable, combustible, ou des vapeurs et liquides corrosifs à proximité de cet appareil ou de tout autre appareil.

IMPORTANT

Avant de commencer, examinez le chauffe-eau et les pièces pour dommages possibles. **NE PAS** installer de pièces défectueuses. Si vous découvrez des dommages, contactez le fournisseur qui vous a vendu le chauffe-eau ou le fabricant indiqué sur la plaque pour obtenir des pièces de rechange.

Renseignements généraux suite –

Ce chauffe-eau a été fabriqué pour un fonctionnement dans le cadre d'altitudes allant du niveau de la mer jusqu'à 2000 pieds (610 m). Pour utiliser cet appareil à une altitude supérieure à 2000 pieds (610 m), veuillez contacter le concessionnaire ou le fabricant indiqué sur la plaque afin d'obtenir des informations sur toute modification nécessaire. Un fonctionnement incorrect de cet appareil peut créer un danger pour la vie et les biens.

Assurez-vous de vérifier la plaque et toute manette de contrôle de gaz combiné se trouvant sur le chauffe-eau afin d'être certain que le type de gaz que vous utilisez correspond à celui qui est indiqué sur la plaque et la manette de contrôle de gaz combiné.

Une anode sacrificielle(s) est utilisée pour prolonger la vie du réservoir. Enlèvement d'une anode, à l'exception de l'inspection et/ou de remplacement, annulera la garantie. Dans les zones où l'eau est particulièrement actif, une odeur peut se produire au robinet d'eau chaude en raison d'une réaction entre l'anode sacrificielle et les impuretés dans l'eau. Si cela devait se produire, une anode(s) alternative peut être achetée auprès du fournisseur qui a installé ce chauffe-eau. Cela permettrait de minimiser l'odeur tout en protégeant le réservoir. En outre, le chauffage de l'eau doit être rincée avec dissolvants appropriés pour éliminer toutes les bactéries.

⚠ AVERTISSEMENT

Ce produit contient un ou plusieurs produits chimiques reconnus par l'État de Californie pour causer le cancer, des malformations congénitales, ou troubles de la reproduction.

INSTALLATION

Emplacement du chauffe-eau

⚠ AVERTISSEMENT

Les chauffe-eau sont des appareils qui engendrent de la chaleur. Afin d'éviter dommages et blessures, vous ne devez jamais ranger de matériel contre le chauffe-eau ou le système d'entrée d'air de ventilation et vous devez éviter les contacts non nécessaires (particulièrement les enfants) avec tout composant du chauffe-eau et du système d'entrée d'air de ventilation. **PEU IMPORTE LES CIRCONSTANCES, IL NE FAUT JAMAIS UTILISER NI RANGER DES SUBSTANCES INFLAMMABLES, COMME DE L'ESSENCE OU DU DILUANT DE PEINTURE, À PROXIMITÉ DU CHAUFFE-EAU, DU SYSTÈME D'ENTRÉE D'AIR DE VENTILATION OU DANS UN LIEU OÙ LES ÉMANATIONS POURRAIENT ENTRER EN CONTACT AVEC LE CHAUFFE-EAU OU LE SYSTÈME D'ENTRÉE D'AIR DE VENTILATION.**

Ce chauffe-eau DOIT être installé à l'intérieur hors du vent et survivre à.

Ce chauffe-eau NE doit PAS être installé dans un lieu où de l'essence ou des vapeurs inflammables pourraient être présentes à moins que l'installation puisse éliminer l'ignition probable d'essence ou de vapeurs inflammables.

Les chauffe-eau se trouvant dans les garages résidentiels devraient être installés afin que le(s) brûleur(s) et dispositif(s) d'allumage du brûleur soient situés à non moins de 18 pouces (45,7 cm) au-dessus du plancher et être situés ou protégés de manière à éviter tout dommage physique. Pour d'autres installations, veuillez consulter les codes locaux. S'il n'y a pas de codes locaux, le chauffe-eau doit être installé conformément au National Fuel Gas Code (ANSI Z223.1 - Nouvelle édition) ou au Canada, selon le Code d'installation pour gaz naturel CAN/CGA B149.1 (Nouvelle édition) ou le Code d'installation pour propane CAN/CGA B149.2 (Nouvelle édition).

Renseignements généraux suite –

L'emplacement de ce chauffe-eau est très important. Avant d'installer ce chauffe-eau, vous devez lire la section de l'installation de ces instructions. Après avoir lu les instructions d'installation et de fonctionnement, choisissez l'emplacement du chauffe-eau, soit un lieu où le plancher est de niveau et l'accès est facile pour les tuyaux d'alimentation d'eau et de gaz. **NE PAS placer le chauffe-eau à un endroit où les tuyaux d'alimentation d'eau pourraient être affectés par le gel. Assurez-vous que les tuyaux d'eau froide ne sont pas situés directement au-dessus des manettes de contrôle de gaz afin d'éviter que la condensation durant les périodes humides coule sur les manettes de contrôle.**

Ce chauffe-eau doit être installé à la maison du vent et du temps.

La corrosion du chauffe-eau et les pannes de composants peuvent être provoquées par la chauffe et la fragmentation des vapeurs chimiques dans l'air. Voici des exemples de quelques composants typiques qui sont potentiellement corrosifs: composants propulsifs des aérosols, solvants de produits de nettoyage, réfrigérants de réfrigérateurs et climatiseurs, produits chimiques de piscine, chlorure de calcium et sodium, cires et composés chimiques. Ces matières sont corrosives à très faibles concentrations avec peu ou pas d'odeur pour indiquer leur présence. **NOTE: LES DOMMAGES AU CHAUFFE-EAU PROVOQUÉS PAR UNE EXPOSITION À DES VAPEURS CORROSIVES NE SONT PAS COUVERTS PAR LA GARANTIE. NE PAS FAIRE FONCTIONNER LE CHAUFFE-EAU EN CAS D'EXPOSITION QUI A EU LIEU OU AURA LIEU. NE PAS RANGER DE COMPOSÉS POTENTIELLEMENT CORROSIFS À PROXIMITÉ DU CHAUFFE-EAU.**

⚠ AVERTISSEMENT

Les gaz de pétrole liquéfiés/gaz propane sont plus lourds que l'air et restent au niveau du sol en cas de fuite. Les sous-sols, vides sanitaires, placards et lieux sous le niveau du sol sont les endroits où s'accumule le gaz en cas de fuite. Avant d'allumer, détectez les odeurs de gaz autour de l'appareil. Assurez-vous de sentir au niveau du sol.

S'IL Y A DES ODEURS DE GAZ:

- Ne pas tenter d'allumer un appareil.
- Ne pas toucher d'interrupteur électrique; ne pas utiliser de téléphone dans votre bâtiment.
- Contacter immédiatement le fournisseur de gaz à partir du téléphone d'un voisin. Respecter les instructions du fournisseur de gaz.
- Si on ne peut pas contacter le fournisseur de gaz, contacter le service des incendies.

NE PAS UTILISER L'APPAREIL AVANT DE REMÉDIER À LA FUITE!

⚠ AVERTISSEMENT

NE PAS TENTER D'ALLUMER UN APPAREIL À GAZ SI VOUS N'ÊTES PAS ASSURÉ DES CONDITIONS SUIVANTES:

- Les gaz de pétrole liquéfiés/gaz propane et le gaz naturel possèdent un odorant ajouté par le fournisseur de gaz afin de permettre la détection du gaz.
- La plupart des gens identifient cette odeur comme une odeur de «sulfure» ou «d'œufs pourris».
- D'autres conditions, telles que «perte d'odorat», peuvent diminuer l'intensité de sentir ou «l'atténuer» et les odeurs seront moins faciles à déceler.
- Si votre sens de l'odorat est affaibli ou si vous avez des doutes au sujet de la présence de gaz, contacter immédiatement le fournisseur de gaz à partir du téléphone d'un voisin.
- Les détecteurs de gaz sont disponibles. Pour de plus amples renseignements, contacter votre fournisseur de gaz ou un plombier compétent.

Installation (Emplacement du chauffe-eau) suite -

Une ventilation appropriée doit jouer un rôle important dans le choix de l'emplacement du chauffe-eau. Pour les spécifications précises de ventilation, consultez la section sur la ventilation en page 8 de ces instructions d'installation et de fonctionnement.

Ce chauffe-eau doit être placé dans un lieu où une fuite du réservoir, des raccords d'eau, ou de la soupape de sûreté de température et pression ne risque pas endommager les lieux autour du chauffe-eau ou les étages inférieurs du bâtiment. Si vous devez toutefois choisir un de ces lieux, vous devez placer un plateau de vidange adéquat sous le chauffe-eau. La casserole de drain doit avoir une longueur et une largeur minimum au moins de 4 po (10,2 centimètres) de plus grand que le diamètre du chauffe-eau et ne doit pas limiter l'écoulement approprié d'air de combustion au chauffe-eau. Le plateau de vidange, tel que décrit ci-dessus, est disponible chez votre fournisseur d'articles de plomberie. Le plateau de vidange doit être branché à un conduit approprié. Le diamètre du tuyau doit être de 3/4 pouce (1,9 cm) minimum et installé à un angle approprié pour la vidange.

Il est conseillé d'avoir un minimum de quatre (4) pouces (10,2 cm) de chaque côté du chauffe-eau pour l'entretien de la soupape de sûreté de température et pression.

Distances Minimales

⚠ AVERTISSEMENT

Si vous ne respectez pas les instructions d'installation et de fonctionnement de cet appareil, il peut y avoir des dangers pour la vie et les biens, et la garantie sera annulée.

L'installation doit permettre l'accès à l'avant du chauffe-eau et suffisamment d'espace pour l'entretien et le fonctionnement du chauffe-eau. Le chauffe-eau peut être installé sur un plancher combustible ou non combustible. Si l'installation est effectuée directement sur de la moquette, vous devez placer le chauffe-eau sur une plaque métallique ou en bois (ou l'équivalent) qui dépasse la largeur et la profondeur du chauffe-eau d'au moins trois (3) pouces (7,6 cm) dans toutes les directions. Si le chauffe-eau est installé dans une alcôve ou un placard, la plaque doit couvrir tout le plancher, distances d'augmentation pour fournir le dégagement pour l'entretien. **Si la plaque ou l'étiquette sur le devant du chauffe-eau indique des distances minimales inférieures à celles qui sont indiquées sur le schéma ci-dessous, le chauffe-eau peut être installé conformément aux distances minimales figurant sur la plaque ou l'étiquette se trouvant sur le devant du chauffe-eau.**

S'il est nécessaire d'installer ce chauffe-eau dans une alcôve, utiliser les distances figurant sur le schéma 1.

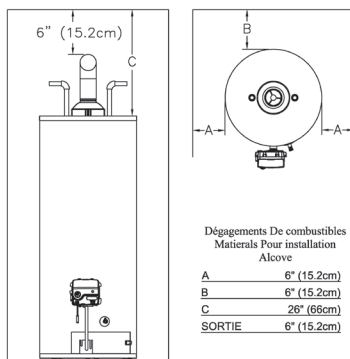

Fig. 1

⚠ AVERTISSEMENT

Le circuit de mise à l'air libre doit être installé correctement après tous les codes locaux ou en l'absence des codes locaux, la dernière édition du code national de gaz de carburant (la dernière édition de norme ANSI Z223.1-), ou en le Canada, gaz naturel et code d'installation de propane (la dernière édition B149.1-00). Le manque d'installer correctement le circuit de mise à l'air libre a pu avoir comme conséquence des dégâts matériels, des blessures, ou la mort.

⚠ AVERTISSEMENT

Inspectez soigneusement le circuit de mise à l'air libre d'une installation de chauffe-eau de rechange avant de se relier au circuit de mise à l'air libre. Tous les joints dans le connecteur d'évent doivent être solidement attachés avec des vis et s'adapter étroitement ensemble. Inspectez le circuit de mise à l'air libre pour assurer les signes de la détérioration (rouille et perforation) et remplacez toutes les sections qui ne sont pas en bon état.

La cheminée doit être rayée et en bon état. Vérifiez pour s'assurer que le circuit de mise à l'air libre est correctement classé pour le chauffe-eau. Si le circuit de mise à l'air libre était précédemment classé pour un autre appareil de gaz qui a été enlevé, le circuit de mise à l'air libre peut maintenant être trop grand. Référez-vous à la dernière édition du code national de gaz de carburant (édition de norme ANSI Z223.1-latest), ou en le Canada, gaz naturel et code d'installation de propane (la dernière édition B149.1-00) pour le classement par taille correct des circuits de mise à l'air libre et de la mise à l'air libre commune avec un autre appareil de gaz.

N'exhalez pas ce chauffe-eau dans le circuit de mise à l'air libre d'un autre appareil de gaz conçu pour exhaler sous la pression positive.

Le chauffe-eau devrait être installé aussi étroitement que pratique au circuit de mise à l'air libre pour réduire au minimum la longueur de connecteur d'évent exigée. Référez-vous aux codes locaux pour les limitations de distance sur des longueurs de connecteur d'évent. Lorsqu'un appareil existant de catégorie I est retiré ou remplacé, il se peut que le système de ventilation d'origine ne soit plus dimensionné pour évacuer adéquatement les appareils attachés.

À l'accomplissement de l'installation de chauffe-eau, le brûleur et le circuit de mise à l'air libre doivent être examinés pour assurer l'opération appropriée avec tous autres appareils généralement exhalés en fonction. Vérifiez le débordement des produits de conduite de cheminée autour de l'ouverture extérieure de soulagement du draffhood après plusieurs compte rendu d'opération. La flamme d'un match devrait être dessinée dans le draffhood. N'utilisez pas le chauffe-eau ou l'équipement relié si le débordement est détecté jusqu'à ce que le problème soit corrigé. Référez-vous à la dernière édition du code national de gaz de carburant, ou en le Canada, gaz naturel et code d'installation de propane pour les détails complets sur le « procédé à suivre pour placer l'équipement en fonction ».

Ce chauffe-eau a été expédié avec un inverseur de projet pour lequel il a été conçu en ce qui concerne les plans horizontal et verticales, sa catégorie certifié I, par la dernière révision de 4.3-2015 ANSI Z 21.10.3-2015.CSA. Consultez la dernière édition de la National Fuel Gas Code (ANSI Z223.1, dernière édition), ou au Canada, le gaz naturel et Propane installation Code (édition la plus récente B149.1-00). Si enlevé, l'inverseur de projet doit être remplacé dans la même position et fermé vers le haut de la veste par les vis avec lequel il a été installé.

Ce chauffe-eau doit être relié à un circuit rayé de cheminée ou de mise à l'air libre de maçonnerie approuvé par des codes ou des ordonnances locaux. Le connecteur d'évent utilisé pour attacher la sortie d'aiguillage d'ébauche à la cheminée ou au passage approuvé doit être du même diamètre que la sortie d'aiguillage d'ébauche ou plus grand. Pour la mise à l'air libre appropriée dans certaines installations, un plus grand connecteur d'évent peut être nécessaire. Consultez les tables de mise à l'air libre code d'installation en code standard (la dernière édition de Z223.1-or) et national de norme ANSI de carburant de gaz et de CAN/CGA (des éditions de B149.1 ou de B149.2-latest) gaz naturel et propane, ou fonctionnaires locaux de code pour la demande appropriée de votre secteur.

Arrivée d'air de combustion

▲ AVERTISSEMENT

Les gaz de pétrole liquéfiés/gaz propane sont plus lourds que l'air et restent au niveau du sol s'il y a fuite. Les sous-sols, vides sanitaires, placards et espaces sous le niveau du sol sont des lieux idéals pour l'accumulation de gaz en cas de fuite. Avant d'allumer, détectez les odeurs de gaz autour de l'appareil. Assurez-vous de sentir au niveau du sol.

S'IL Y A DES ODEURS DE GAZ:

- Ne pas tenter d'allumer un appareil.
- Ne pas toucher d'interrupteur électrique; ne pas utiliser de téléphone dans votre bâtiment.
- Contacter immédiatement le fournisseur de gaz à partir du téléphone d'un voisin. Respecter les directions du fournisseur de gaz.
- Si on ne peut pas contacter le fournisseur de gaz, contacter le service des incendies.

NE PAS UTILISER L'APPAREIL AVANT DE REMÉDIER À LA FUITE!

Fournir une quantité adéquate d'air pour la combustion et la ventilation.

Une quantité insuffisante d'air va provoquer la recirculation de matières de combustion résultant en un air contaminé pouvant être dangereux pour la vie. Une telle condition donne souvent une flamme de brûleur jaune et blanche provoquant carbone et suie au niveau de la chambre de combustion, des brûleurs et carneaux pouvant endommager le chauffe-eau.

Lorsqu'un ventilateur de tirage est installé dans la même pièce que le chauffe-eau, vous devez avoir suffisamment d'ouvertures murales pour le passage de l'air. De petites ouvertures peuvent faire passer l'air dans la pièce par le biais de la cheminée et provoquer la recirculation de produits de combustion.

Espaces clos

Les espaces clos sont ceux dont les dimensions sont inférieures à 50 pi³ /1000 BTU (1,41 m³/0,29 kW) par heure.

Espaces libres

IMPORTANT

Le passage de l'air de combustion et de ventilation ne doit pas être bloqué.

Dans les espaces libres d'un bâtiment, l'infiltration peut suffire comme source d'air de combustion, de ventilation et de dilution des gaz de carneau. Cependant, dans les bâtiments bien isolés (exemple: bourrelet d'étanchéité, forte isolation, calfeutrage, enduit vaporifuge, etc.) d'autres sources d'air peuvent s'avérer nécessaires en utilisant les méthodes indiquées ci-dessus sous ESPACES CLOS: Air de l'extérieur ou INSTALLATIONS SPÉCIALISÉES.

Air provenant de l'intérieur du bâtiment: L'espace clos doit être muni de deux ouvertures permanentes reliées directement avec une ou plusieurs autres pièces de dimensions appropriées afin que le volume d'air combiné respecte les conditions imposées pour un espace libre. L'entrée totale de tous les appareils fonctionnant au gaz installés dans l'espace combiné doit être considérée pour effectuer la détermination. Chaque ouverture doit avoir un espace libre minimal de 1 pouce carré/1000 BTU (6,45 cm²/0,29 kW) par heure de l'entrée totale de tous les appareils fonctionnant au gaz installés dans l'espace clos, mais pas moins de 100 pouces carrés (645 cm²). Une ouverture doit être à 12 pouces (31 cm) du haut et une autre à 12 pouces (31 cm) du bas de l'espace clos.

Raccords d'eau

Note: AVANT DE COMMENCER L'INSTALLATION, FERMER LA SOURCE D'EAU PRINCIPALE.

Après avoir fermé la source d'eau principale, ouvrir un robinet afin d'éliminer la pression d'eau dans les tuyaux et éviter des fuites d'eau pendant le raccord d'eau au chauffe-eau. Après avoir éliminé la pression, fermer le robinet. L'entrée d'eau FROIDE et la sortie d'eau CHAUDE sont bien indiquées sur le haut du chauffe-eau. Les raccords d'entrée d'eau froide et de sortie d'eau chaude sont des raccords diélectriques avec filetage NPT mâle de 3/4". Raccorder de façon appropriée le chauffe-eau à la source d'eau principale de la maison. Installer un robinet d'arrêt général sur la source d'eau froide.

IMPORTANT

Si on utilise des raccords soudés, NE PAS utiliser de chaleur sur les mamelons sur le dessus du chauffe-eau. Souder le tube à l'adaptateur avant de raccorder l'adaptateur à la source d'eau. Il est important d'éviter la chaleur sur les mamelons qui contiennent un intérieur en plastique.

⚠ AVERTISSEMENT

L'OMISSION DE L'INSTALLATION OU DE L'ENTRETIEN D'UNE NOUVELLE SOUPAPE DE SÛRETÉ DE TEMPÉRATURE ET DE PRESSION DE 3/4" X 3/4" DÉGAGE LE FABRICANT DE TOUTE RÉCLAMATION POUVANT RÉSULTER DE TEMPÉRATURES ET PRESSIONS EXCESSIVES.

Si ce chauffe-eau est installé sur un système d'eau fermé, tel que celui qui est muni d'un clapet anti-retour sur la source d'eau froide, vous devez installer un dispositif de contrôle d'expansion thermique. **NE PAS** utiliser ce chauffe-eau sur un système d'eau fermé sans installer un dispositif de contrôle d'expansion thermique. Contacter votre fournisseur d'eau ou l'inspecteur local de plomberie pour découvrir comment contrôler cette situation.

Après l'installation des tuyaux d'eau, ouvrir la source d'eau principale et remplir le chauffe-eau. Pendant le remplissage, ouvrir plusieurs robinets d'eau chaude afin de permettre l'évacuation de l'air dans les tuyaux. Lorsqu'il y a un bon débit d'eau, fermer les robinets et s'assurer qu'il n'y a aucune fuite d'eau. **NE JAMAIS FAIRE FONCTIONNER UN CHAUFFE-EAU SANS S'ASSURER QU'IL EST REMPLI D'EAU.**

IMPORTANT

Utilisation de PVC à noyau cellulaire (ASTM F891). Le CPVC à noyau cellulaire ou Radel® (polyphlélique) est interdit dans les systèmes d'évacuation non métalliques, et il est également interdit de recouvrir les évacuations non métalliques avec une isolation thermique.

IMPORTANT

Si ce chauffe-eau est installé dans un système d'alimentation en eau fermé, comme celui qui est doté d'un dispositif anti-retour, d'un clapet anti-retour, d'un clapet réducteur de pression ou d'un compteur d'eau avec clapet anti-retour dans l'alimentation en eau froide, des dispositions doivent être prises pour gérer la dilatation thermique. NE PAS faire fonctionner ce chauffe-eau dans un système d'alimentation en eau fermé sans dispositions appropriées. Un réservoir de dilatation thermique de taille appropriée et correctement installé et/ou d'autres dispositifs doit être installé. Travaillez avec votre professionnel de l'installation, votre fournisseur d'eau ou l'inspecteur de plomberie local sur la façon de gérer correctement cette situation. Les garanties ne couvrent PAS les dommages causés par la dilatation thermique, tels que les renflements de pression et / ou les déformations.

▲ AVERTISSEMENT

Afin de se protéger contre les températures et pressions excessives, installer un dispositif de protection de température et de pression conforme aux codes locaux mais pas moins d'une soupape de sûreté de température et pression homologuée par un laboratoire national renommé qui effectue des inspections régulières de la production de l'équipement ou du matériel indiqué afin d'assurer qu'il est conforme à la norme des soupapes de sûreté et des dispositifs d'arrêt de gaz pour les systèmes d'eau chaude, ANSI Z21.22 ou à la norme CAN1-4.4 Température et pression, et à la norme CAN1-4.4, Température, pression, soupapes de sûreté de température et pression, et soupapes de sûreté à vide. La soupape de sûreté de température et pression doit être réglée à une pression maximale ne pouvant pas dépasser la pression maximale de fonctionnement du chauffe-eau. La soupape de sûreté de température et pression doit également posséder une capacité de décharge indiquée en taux de température de vapeur par heure BTU qui ne peut pas être inférieure à celle du chauffe-eau.

Installer la soupape de sûreté de température et pression dans l'ouverture appropriée et indiquée à cet effet sur le chauffe-eau.

Note: Certains modèles sont déjà munis ou sont accompagnés d'une soupape de sûreté de température et pression. S'assurer que la soupape de sûreté de température et pression est conforme aux codes locaux. Si la soupape de sûreté de température et pression n'est pas conforme aux codes locaux, la remplacer avec une qui est conforme. Respecter les instructions d'installation indiquées ci-dessus sur cette page.

Installer un tuyau de vidange afin que l'eau qui provient de la soupape de sûreté de température et pression sorte à six (6) pouces (15,2 cm) au-dessus de ou à toute distance sous le plancher et n'entre pas en contact avec des pièces électriques. Ce tuyau de vidange doit être installé afin de permettre un écoulement complet de la soupape de sûreté de température et pression et du tuyau de vidange. L'ouverture du tuyau de vidange ne peut pas être bloquée ni être sujette au gel. NE PAS fileter, boucher ou placer de bouchon sur le tuyau de vidange. Il est conseillé d'avoir une distance minimale de quatre (4) pouces (10,2 cm) sur les côtés du chauffe-eau pour l'entretien de la soupape de sûreté de température et pression.

Ne pas placer de valve entre la soupape de sûreté de température et pression et le réservoir.

⚠ AVERTISSEMENT

Un chauffe-eau qui fonctionne et duquel on n'a pas tiré d'eau depuis une longue période de temps (habituellement deux semaines et plus) peut engendrer de l'hydrogène. L'hydrogène est un gaz extrêmement inflammable. Afin d'éviter le risque de blessures dans ces conditions, il est conseillé d'ouvrir un robinet d'eau chaude et de laisser couler l'eau pendant plusieurs minutes dans l'évier de la cuisine avant d'utiliser un appareil électrique, qui est branché au système d'eau chaude. S'il y a de l'hydrogène, on entend un son inusité comme un échappement d'air à travers les tuyaux au moment où l'eau chaude commence à couler. **Ne pas fumer ni avoir de flammes nues près du robinet lorsqu'il est ouvert.**

Ce chauffe-eau peut donner une eau à des températures brûlantes dans n'importe quel robinet du système. Il faut être prudent lorsqu'on utilise l'eau chaude afin d'éviter des brûlures. Certains appareils comme les lave-vaisselle et les lave-linge exigent des températures plus chaudes. En réglant le thermostat du chauffe-eau pour des températures plus chaudes imposées par ces appareils électroménagers, on risque des brûlures. Pour se protéger de ces blessures, vous devriez installer une valve de mélange approuvée ASSE sur le système d'eau. Ce dispositif va réduire la température au point d'écoulement en mélangeant de l'eau froide avec l'eau chaude. Ces dispositifs sont disponibles auprès du fabricant de ce chauffe-eau ou chez un fournisseur d'articles de plomberie. Consulter un plombier professionnel.

⚠ DANGER

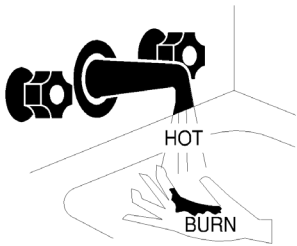

Température de l'eau 125°F fini peut causer les brûlures graves immédiatement ou la mort de échaude.

Enfants, handicapés et personnes âgées soyez au plus gros risque d'être échaudé.

Passez en revue ce manuel d'instruction avant de placer la température au chauffe-eau.

L'eau de sensation avant de se baigner ou averse.

Les limiteurs de pression de la température sont disponible.

LES RAPPORTS APPROXIMATIFS DE TIME/TEMPERATURE ÉCHAUDE DEDANS

120°F (49°C)	Plus de 5 minutes
125°F (52°C)	1 ½ à 2 minutes
130°F (54°C)	Environ 30 secondes
135°F (57°C)	Environ 10 secondes
140°F (60°C)	Moins de 5 secondes
145°F (63°C)	Moins de 3 secondes
150°F (66°C)	Secondes d'environ 1 ½
155°F (68°C)	Environ 1 seconde

Raccords de gaz

Les tuyaux d'approvisionnement de gaz doivent respecter les normes de National Fuel Gas Code ANSI Z223.1 - (Nouvelle édition) et/ou au Canada les codes d'installation CAN/CGA B149 - (Nouvelles éditions).

La pression minimale autorisée pour le gaz aux fins de tuyau d'arrivée est de 1,5" (0,37 kPa) au-dessus de la pression du collecteur pour le gaz naturel et 1,0" (0,25 kPa) pour le gaz P.L. Consulter la plaque de capacité et la valve de contrôle de gaz pour les pressions et le type de gaz. La pression maximale autorisée est de 14" (3,5 kPa) pour le gaz naturel et les gaz de pétrole liquéfiés/gaz propane.

1. Reliez ce chauffe-eau seulement au type de gaz (gaz naturel ou de propane) comme démontré de la plaque de contrôle. Utilisez la pipe noire propre de fer ou le matériel équivalent approuvé par code et ordonnances locaux. (La saleté et l'échelle de la pipe peuvent entrer dans le clapet à gaz et le faire fonctionner mal). La ligne de gaz d'entrée doit avoir une longueur minimum de trois (3) pouces (7.6 cm) de jambe d'égouttement (piège de sédiment) installée comme près du clapet à gaz du chauffe-eau comme possible. Une union commune moulue doit être installée comme près du chauffe-eau comme possible dans la ligne d'offre de gaz alimentant le chauffe-eau à l'entretien de laiss du chauffe-eau. Les composés utilisés sur les joints filetés de la tuyauterie de gaz doivent être résistants à l'action des gaz de pétrole liquéfiés/du gaz de propane. N'appliquez pas le dopant de pipe à l'entrée de clapet à gaz et ne vous assurez pas qu'aucun dopant de pipe n'est devenu logé dans l'écran d'entrée du clapet à gaz. Le soin extrême doit être pris pour n'assurer aucun dopant de pipe entre dans le clapet à gaz. Évitez le couple excessif en serrant la ligne d'offre de gaz au clapet à gaz. Le couple excessif peut avoir en fendant du logement de clapet à gaz et pourrait créer une fuite de gaz. En serrant la ligne d'offre de gaz au contrôle de L.P., on lui recommande de tenir le corps d'entrée du contrôle solidement avec une clé adéquate. Le couple maximum suggéré est de 31.5 pi livres. (4.4 kilogrammes-m).

⚠ AVERTISSEMENT

Le fabricant de ce chauffe-eau ne sera pas responsable d'aucuns dommages ou dommage causés en raison d'une entrée criquée de gaz en raison du couple excessif.

2. Ce chauffe-eau et son raccordement de gaz doivent être fuite examinée avant de mettre le chauffe-eau en fonction. Vérifiez les fuites de gaz avec une solution de savon et de l'eau et une brosse ou un fluide commercial de détecteur de fuite. **N'EMPLOYEZ JAMAIS UN MATCH OU UNE FLAMME NUE POUR L'ESSAI!**

IMPORTANT

Le chauffe-eau et le robinet d'isolement individuel doivent être démontés du circuit sifflant d'offre de gaz pendant tous les essais sous pression du circuit aux pressions d'essai au-dessus de 1/2 livre par pouce carré (kPa 3.5). Le chauffe-eau doit être isolé dans le circuit sifflant d'offre de gaz en fermant son robinet d'isolement manuel pendant tous les essais sous pression du circuit d'offre de gaz aux pressions d'essai égales à ou moins d'à 1/2 livre par pouce carré (kPa 3.5). La ligne d'approvisionnement doit être couverte une fois non reliée au chauffe-eau.

3. S'assurer de ne pas mouiller les raccords électriques à la prise durant la vérification de fuites. Sécher entièrement les raccords électriques à la prise avant de faire fonctionner le chauffe eau.

⚠ AVERTISSEMENT

La pression d'admission de gaz à la commande de gaz doit ne jamais excéder 14 pouces de la colonne de l'eau (1/2 livre par pouce carré). Le circuit d'alimentation de gaz et n'importe quel dispositif de régulation de pression dans la ligne de gaz doivent être indiqués, inspectés et ajustés pour assurer une pression d'offre de gaz de 1/2 livre par pouce carré ou moins. Le manque de faire ainsi peut avoir comme conséquence des dommages ou la mort sérieuse.

FONCTIONNEMENT GÉNÉRAL

⚠ AVERTISSEMENT

Les chauffe-eau sont des appareils qui engendrent de la chaleur. Afin d'éviter les dommages et les blessures, vous ne devez jamais ranger de matériel contre le chauffe-eau ou le système d'entrée d'air de ventilation et vous devez soigneusement éviter les contacts non nécessaires (particulièrement les enfants) avec le chauffe-eau et le système d'entrée d'air de ventilation. **PEU IMPORTE LA SITUATION, IL NE FAUT JAMAIS UTILISER NI RANGER DES SUBSTANCES INFLAMMABLES, TELLES QUE DE L'ESSENCE OU DU DILUANT DE PEINTURE À PROXIMITÉ DU CHAUFFE-EAU, DU SYSTÈME D'ENTRÉE D'AIR DE VENTILATION OU DANS UN LIEU OÙ DES ÉMANATIONS POURRAIENT ENTRER EN CONTACT AVEC LE CHAUFFE-EAU OU LE SYSTÈME D'ENTRÉE D'AIR DE VENTILATION.**

POUR REMPLIR RÉCHAUFFEUR D'EAU

1. Pour fermer la valve de la purge du réchauffeur d'eau tout en tournant le robinet dans la direction des aiguilles d'une montre.
2. Pour ouvrir la source de l'eau froide au robinet principal.
3. Pour ouvrir plusieurs robinets chauds afin d'éliminer l'air dans les pipes du système.
4. Quand l'écoulement d'eau est régulier, ceci signifie que le réchauffeur d'eau est rempli. Pour arrêter les robinets et pour s'assurer qu'il n'y a aucune évaporation sur la valve de la purge du réchauffeur d'eau, la soupape de sécurité de la température et la pression et sur les raccordements d'eau chaude et d'eau froide.

POUR VIDANGER LE CHAUFFE-EAU

Si il devenez nécessaire pour vidanger complètement le chauffe-eau, assurez-vous vous suivre les étapes ci-dessous:

1. Pour la commande mécanique White Rodgers, tournez le bouton du thermostat dans la position la plus basse possible, OU pour les commandes électroniques Resideo et SIT, tournez le bouton du thermostat dans le sens inverse des aiguilles d'une montre.
2. Pour le contrôle mécanique White Rodgers, appuyez partiellement sur le bouton de contrôle du gaz et tournez-le dans le sens des aiguilles d'une montre jusqu'à la position «OFF».
3. Coupez l'offre de gaz au chauffe-eau.
4. Fermez le robinet d'isolement d'offre d'eau froide.
5. Ouvrez la soupape de vidange sur le chauffe-eau en tournant le bouton dans le sens contraire des aiguilles d'une montre. La soupape de vidange a des fils sur l'extrémité qui permettra le raccordement d'un accouplement standard de tuyau.
6. Ouvrez un robinet d'eau chaude pour permettre à l'air d'écrire le système.

Pour remplir à nouveau le chauffe-eau, consulter la section «Pour remplir le chauffe-eau».

⚠ AVERTISSEMENT

Attente au moins (2) des minutes après que cette commande est pressurisée avec le gaz avant d'essayer d'allumer le pilote et/ou de pousser le bouton de bougie. Le manque de faire ainsi peut avoir comme conséquence des dommages sérieux.

Instructions d'allumage - Contrôle mécanique des gaz (White Rodgers)

POUR RAISONS DE SÉCURITÉ LIRE AVANT D'ALLUMER

AVERTISSEMENT: Si on ne respecte pas minutieusement ces instructions, un feu ou explosion peut être provoqué et entraîner des dommages de propriété, blessures ou perte de vie.

- Cet appareil est muni d'un dispositif d'allumage, allumeur piézoélectrique qui allume la veilleuse automatiquement. Ne pas tenter d'allumer manuellement.
- AVANT DE METTRE EN MARCHÉ**, détecter les odeurs de gaz autour de l'appareil. Assurez-vous de sentir au niveau du sol car certains gaz sont plus lourds que l'air et se concentrent au niveau du sol.
QUE FAIRE S'IL Y A DES ODEURS DE GAZ.
 - * Ne pas tenter d'allumer un appareil.
 - * Ne pas toucher de prise électrique; ne pas utiliser de téléphone dans votre bâtiment.
 - * Contacter immédiatement le fournisseur de gaz à partir du téléphone d'un voisin. Respecter les directions du fournisseur de gaz.
 - * Si vous ne pouvez pas contacter votre fournisseur de gaz, contactez le service des incendies.
- Utiliser seulement la main pour appuyer ou tourner le bouton de contrôle du gaz. Ne jamais utiliser d'outils. Si le bouton ne bouge pas, ne pas tenter de le réparer, contacter un technicien qualifié. L'utilisation de pression ou la réparation pourrait provoquer un incendie ou une explosion.
- Ne pas utiliser cet appareil si l'une des pièces a été submergée dans l'eau. Contacter un technicien immédiatement afin de vérifier l'état de l'appareil et réparer toute pièce défectueuse du boîtier de commande et tout contrôle de gaz qui a été submergé dans l'eau.

INSTRUCTIONS D'ALLUMAGE

- ARRÊT!** Lisez l'information de sûreté au-dessus de sur cette étiquette.
- Si c'est approprié, arrêtez toute l'énergie électrique à l'appareil.
- Placez le thermostat au plus bas arrangement.
- Tournez et enfoncez si c'est approprié partiellement le bouton de commande de gaz dans le sens des aiguilles d'une montre à la position de "OFF".



NOTE: Sur l'objet exposé B, le bouton ne peut pas être tourné du « PILOTE » à "OFF" à moins que le bouton soit enfoncé légèrement. Ne forcez pas.

- Attendez cinq (5) minutes pour dégager dehors n'importe quel gaz. Sentez alors pour le gaz, y compris près du plancher. Si vous sentez le gaz, **ARRÊTEZ!** Suivez « QUOI FAIRE SI VOUS SENTEZ LE GAZ » dans l'information de sûreté ci-dessus sur cette étiquette. Si vous ne sentez pas le gaz, passez à la prochaine étape.
- Enlevez la porte externe. Enlevez la porte intérieure ou glissez ouvert.
- Pilote de trouaille. Suivez le tube en aluminium du « bon dessous » du contrôle de gaz. Le pilote est à côté du brûleur.

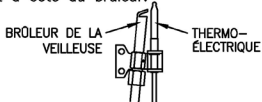

- Tournez le bouton de commande de gaz dans le sens contraire des aiguilles d'une

montre à la position « PILOTE ».

9a. POUR LA FIGURE CONTRÔLES DE GAZ DE «A»

Enfoncez et maintenez le bouton réglé de pilote rouge. Allumez immédiatement le pilote avec un match. Continuez à maintenir le bouton pour environ un (1) minute après que le pilote est bouton de dégagement de Lit. et il devrait sauter le support. Le pilote devrait rester Lit. S'il sort, répétez les étapes 4 à 9.

9b. POUR LA FIGURE CONTRÔLES DE GAZ DE «B»

Enfoncez et maintenez le bouton de commande de gaz. Allumez immédiatement le pilote avec un match. Continuez à maintenir le bouton pour environ un (1) minute après que le pilote est dégagement de Lit. le bouton et il devrait sauter le support. Le pilote devrait rester Lit. S'il sort, répétez les étapes 4 à 9.

Pour des figures contrôles de gaz de «A» et de «B»

- * Si le bouton rouge ne reprend pas sa position ou le bouton ne saute pas vers le haut une fois relâché, arrêtez et appelez immédiatement votre fournisseur de technicien ou de gaz de service.
 - * Si le pilote ne restera pas s'allumait après que plusieurs essais, tournez le bouton de commande de gaz à "OFF" et appelez votre fournisseur de technicien ou de gaz.
- Remplacez la porte intérieure ou glissez-la fermée.
 - Tournez le bouton de commande de gaz dans le sens contraire des aiguilles d'une montre à la position de "ON".
 - Placez le thermostat à l'arrangement désiré.
 - Si c'est approprié, trun sur toute l'énergie électrique à l'appareil.

COMMENT FERMER LE GAZ À L'APPAREIL

- Arrêtez toute l'énergie électrique à l'appareil si le service doit être exécuté.
- Placez le thermostat au plus bas arrangement.
- Tourner le bouton de contrôle du gaz dans le sens des aiguilles d'une montre vers la position «OFF».

Instructions d'allumage - Contrôle de gaz électronique ICON® System (SIT)

LIRE AVANT DE METTRE EN MARCHÉ

AVERTISSEMENT: Si vous ne suivez pas ces instructions exactement, un incendie ou une explosion peut résulter entraînant des dégâts matériels, des blessures ou la perte de la vie.

- A. Cet appareil a un pilote qui est allumé par un circuit d'allumage de gaz d'étincelle électrique.
- B. Avant d'allumer la veilleuse, renifllez tout autour de l'appareil pour détecter une odeur de gaz. Renifllez près du plancher, car certains gaz sont plus lourds que l'air et ont tendance à s'accumuler au niveau du sol.
- QUE FAIRE S'IL Y A UNE ODEUR DE GAZ:**
- * Ne tentez pas d'allumer l'appareil.
 - * Ne touchez pas à l'interrupteur électrique; n'utilisez pas de téléphone dans le bâtiment.
 - * Appelez immédiatement le fournisseur de gaz en employant le téléphone d'un voisin. Respectez à la lettre les instructions du fournisseur de gaz.
 - * Si personne ne répond, appelez le service des incendies.
- C. Utilisez seulement la main quand vous appuyez sur le bouton bascule. N'utilisez jamais d'outils. Si le bouton ne fonctionne pas, n'essayez pas de le réparer. Téléphonez à un technicien qualifié. Si vous tentez de forcer ou réparer vous-même, vous pouvez déclencher un feu ou une explosion.
- D. N'utilisez pas cet appareil s'il a été submergé dans l'eau, complètement ou en partie. Appelez un technicien qualifié pour inspecter l'appareil et remplacer toute partie du système de contrôle et toute commande qui auraient été submergées dans l'eau.

CONSIGNES D'UTILISATION

1. **ARRÊT!** Lisez l'information de sûreté au dessus sur cette étiquette.
2. Placez le bouton de commande de gaz dans la position de "OFF".

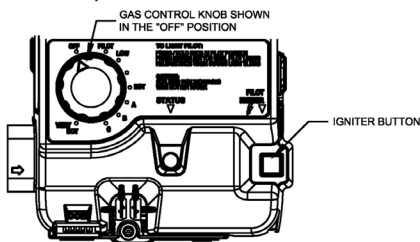

3. Attendez cinq (5) minutes pour dégager dehors n'importe quel gaz. Sentez alors pour le gaz, y compris près du plancher. Si vous sentez le gaz, **ARRÊTEZ!** Suivez «B» dans l'information de sûreté à la gauche sur cette étiquette. Si vous ne sentez pas le gaz, passez à la prochaine étape.

4. Enlevez la porte externe. Enlevez la porte intérieure ou glissez-la ouverte.

5. Localisez le bouton de bougie.
6. Regardez par la fenetre de verre de vue sur la porte interieure pour regarder le pilote.

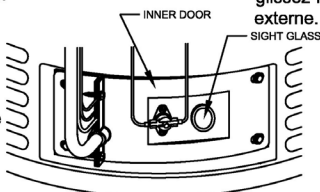

7. Tournez le bouton de commande de gaz dans le sens des aiguilles d'une montre à la position "PILOT".

8. Enfoncez et tenez dans le bouton de commandede gaz. Appuyez sur immédiatement le bouton de bougie jusqu'à ce que vous entendiez un bruit de « clic », puis relâchez. Continuez à maintenir le bouton de commande de gaz jusqu'à ce que la lumière de statut clignote. Relâchez le bouton de commande de gaz. Il devrait sauter soutiennent. Le pilote devrait rester Lit. Si le pilote sort, répétez les étapes 2 à 8.

- Si le bouton de commande de gaz ne saute pas dehors une fois relâché, arrêt et appelez immédiatement votre fournisseur de technicien ou de gaz de service.
- Si le pilote ne restera pas s'allumait après que plusieurs essais, tourment le bouton de commande de gaz à "OFF" et appellent votre fournisseur de technicien ou de gaz.

9. Remplacez la porte intérieure ou glissez-la fermée. Remplacez la porte externe.

10. Tournez le bouton de commande de gaz à l'arrangement désiré.

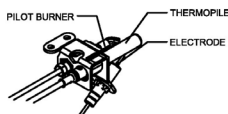

ARRÊTER LE GAZ À L'APPAREIL

1. Tournez le bouton de commande de gaz dans le sens contraire des aiguilles d'une montre à la position de "OFF".

Instructions d'allumage - Contrôle de gaz électronique ICON® System (Resideo)

LIRE AVANT DE METTRE EN MARCHÉ

AVERTISSEMENT: Si vous ne suivez pas ces instructions exactement, une incendie ou une explosion peut résulter entraînant des dégâts matériels, des blessures ou la perte de la vie.

- Cet appareil a un pilote qui est allumé par un circuit d'allumage de gaz d'étincelle électrique.
- Avant d'allumer la veilleuse, renifllez tout autour de l'appareil pour déceler une odeur de gaz. Renifllez près du plancher, car certains gaz sont plus lourds que l'air et ont tendance à s'accumuler au niveau du sol.

QUE FAIRE S'IL Y A UNE ODEUR DE GAZ:

 - * Ne tentez pas d'allumer l'appareil.
 - * Ne touchez pas à l'interrupteur électrique; n'utilisez pas de téléphone dans le bâtiment.
 - * Appelez immédiatement le fournisseur de gaz en employant le téléphone d'un voisin. Respectez à la lettre les instructions du fournisseur de gaz.
 - * Si personne ne répond, appelez le service des incendies.
- Utilisez seulement la main quand vous appuyez sur le bouton bascule. N'utilisez jamais d'outils. Si le bouton ne fonctionne pas, n'essayez pas de le réparer. Téléphonnez à un technicien qualifié. Si vous tentez de forcer ou réparer vous-même, vous pouvez déclencher un feu ou une explosion.
- N'utilisez pas cet appareil s'il a été submergé dans l'eau, complètement ou en partie. Appelez un technicien qualifié pour inspecter l'appareil et remplacer toute partie du système de contrôle et toute commande qui auraient été submergées dans l'eau.

CONSIGNES D'UTILISATION

- ARRÊT!** Lisez l'information de sûreté au dessus sur cette étiquette.
- Placez le bouton de commande de gaz dans la position de "OFF".
- Regardez par la fenêtre de verre de vue sur la porte intérieure pour regarder le pilote.
- Tournez le bouton de commande de gaz dans le sens des aiguilles d'une montre à la position "PILOT".

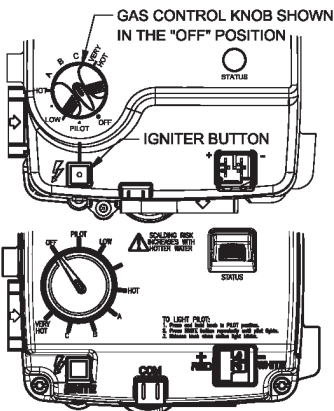

- Attendez cinq (5) minutes pour dégager dehors n'importe quel gaz. Sentez alors pour le gaz, y compris près du plancher. Si vous sentez le gaz, **ARRÊTEZ!** Suivez «B» dans l'information de sûreté à la gauche sur cette étiquette. Si vous ne sentez pas le gaz, passez à la prochaine étape.
- Enlevez la porte externe. Enlevez la porte intérieure ou glissez-la ouverte.
- Localisez le bouton de bougie.
- Regardez par la fenêtre de verre de vue sur la porte intérieure pour regarder le pilote.
- Tournez le bouton de commande de gaz dans le sens des aiguilles d'une montre à la position "PILOT".
- Enfonchez et tenez dans le bouton de commande de gaz. Appuyez sur immédiatement le bouton de bougie jusqu'à ce que vous entendiez un bruit de « clic », puis relâchez. Continuez à maintenir le bouton de commande de gaz jusqu'à ce que la lumière de statut clignote. Il peut s'écouler jusqu'à 15 secondes avant que le gaz ne commence à s'écouler après l'allumage du pilote. Relâchez le bouton de commande de gaz. Il devrait sauter soutènement. Le pilote devrait rester allumé. Si le pilote sort, répétez les étapes 2 à 8.
- Si le bouton de commande de gaz ne saute pas dehors une fois relâché, arrêtez et appelez immédiatement votre fournisseur de technicien ou de gaz de service.
- Si le pilote ne restera pas s'allumait après que plusieurs essais, tournez le bouton de commande de gaz à "OFF" et appelez votre fournisseur de technicien ou de gaz.
- Remplacez la porte intérieure ou glissez-la fermée. Remplacez la porte externe.
- Tournez le bouton de commande de gaz à l'arrangement désiré.

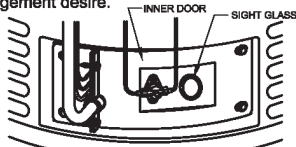
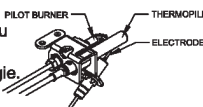

ARRÊTER LE GAZ À L'APPAREIL

- Tournez le bouton de commande de gaz dans le sens contraire des aiguilles d'une montre à la position de "OFF".

Réglage du thermostat

White Rodgers Contrôle de Gas Mécanique.

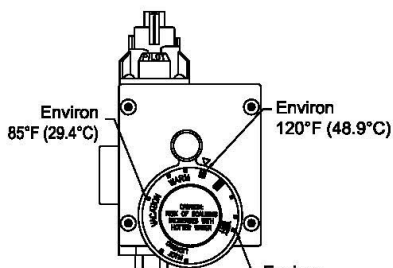

160°F Contrôle
Le Schéma 2

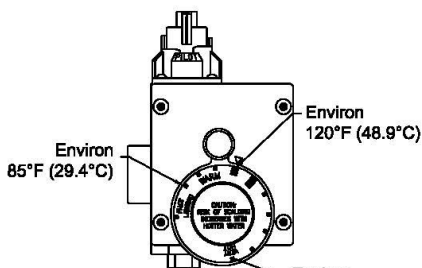

180°F Contrôle
Le Schéma 3

Le cadran de thermostat est placé à son arrangement de la plus basse température une fois transporté de l'usine. Rappelez-vous que les arrangements de plus basse température sont plus de rendement optimum. Ajustez la température en tournant le cadran de thermostat. On le suggère que le point de départ plaçant pour ne pas être plus grands que « A » ou « B » note sur le cadran de thermostat (approximativement 120°F [48.9°C]) comme indiqué ci-dessus. Tournez le cadran de thermostat dans le sens des aiguilles d'une montre ↻ pour diminuer l'arrangement de la température. Tournez le cadran de thermostat dans le sens contraire des aiguilles d'une montre ↺ pour augmenter l'arrangement de la température. Ajustez le cadran jusqu'à ce que la température acceptable minimum soit réalisée (voir le schéma 2 et 3 ci-dessus pour les arrangements de température approximatifs).

ICON® System SIT Électronique Gaz Commande

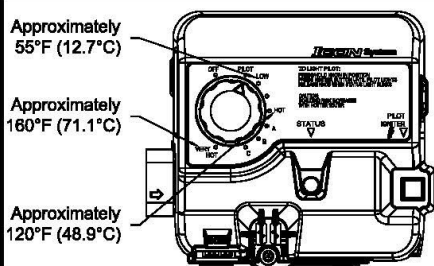

Contrôle 160°F (71.1°C) (Étiquette blanche)

Le Schéma 4

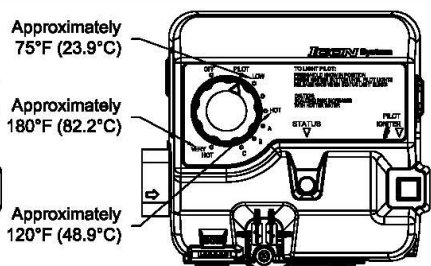

Contrôle 180°F (82.2°C) (Étiquette jaune)

Le Schéma 5

Le cadran de thermostat est placé à son arrangement de la plus basse température une fois transporté de l'usine. Rappelez-vous que les arrangements de plus basse température sont plus de rendement optimum. Ajustez la température en tournant le cadran de thermostat. On le suggère que le point de départ plaçant pour ne pas être plus grand que la marque « HOT » sur le cadran de thermostat (approximativement 120°F [48.9°C]) comme indiqué ci-dessus. Tournez le cadran de thermostat dans le sens contraire des aiguilles d'une montre ↺ pour diminuer l'arrangement de la température. Tournez le cadran de thermostat dans le sens des aiguilles d'une montre ↻ pour augmenter l'arrangement de la température. Ajustez le cadran jusqu'à ce que la température acceptable minimum soit réalisée (voir le schéma 4 et 5 ci-dessus pour les arrangements de température approximatifs).

Réglage du thermostat suite –

ICON® System Resideo V1 Électronique Gaz Commande

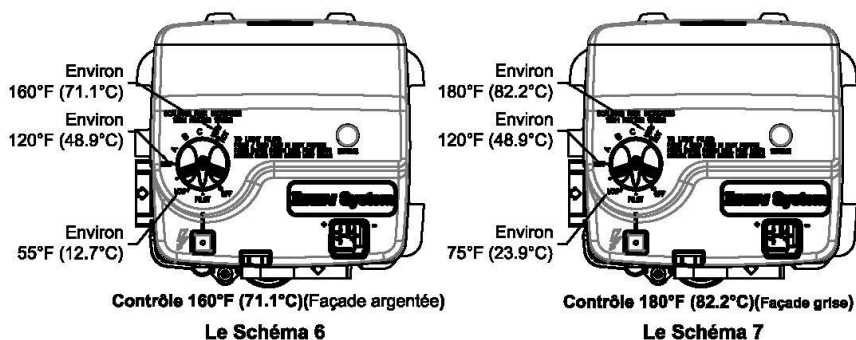

Le cadran de thermostat est placé à son arrangement de la plus basse température une fois transporté de l'usine. **Rappelez-vous que les arrangements de plus basse température sont plus de rendement optimum.** Ajustez la température en tournant le cadran de thermostat. On le suggère que le point de départ plaçant pour ne pas être plus grand que la marque « HOT » sur le cadran de thermostat (approximativement 120°F [48.9°C]) comme indiqué ci-dessus. Tournez le cadran de thermostat **dans le sens contraire des aiguilles d'une montre** pour diminuer l'arrangement de la température. Tournez le cadran de thermostat **dans le sens des aiguilles d'une montre** pour augmenter l'arrangement de la température. Ajustez le cadran jusqu'à ce que la température acceptable minimum soit réalisée (voir le schéma 6 et 7 ci-dessus pour les arrangements de température approximatifs).

ICON® System Resideo V2 Électronique Gaz Commande

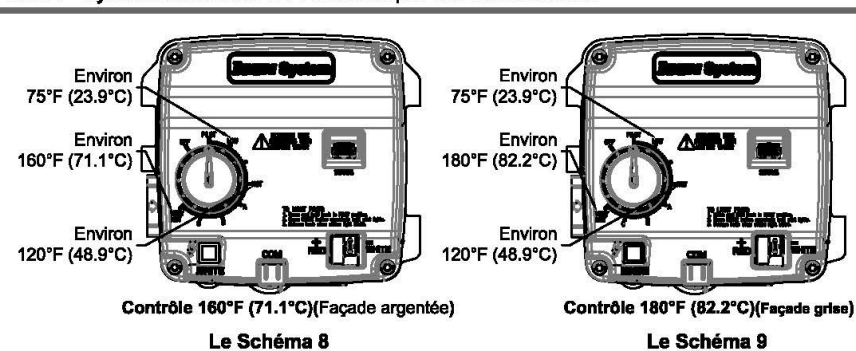

Le cadran de thermostat est placé à son arrangement de la plus basse température une fois transporté de l'usine. **Rappelez-vous que les arrangements de plus basse température sont plus de rendement optimum.** Ajustez la température en tournant le cadran de thermostat. On le suggère que le point de départ plaçant pour ne pas être plus grand que la marque « HOT » sur le cadran de thermostat (approximativement 120°F [48.9°C]) comme indiqué ci-dessus. Tournez le cadran de thermostat **dans le sens contraire des aiguilles d'une montre** pour diminuer l'arrangement de la température. Tournez le cadran de thermostat **dans le sens des aiguilles d'une montre** pour augmenter l'arrangement de la température. Ajustez le cadran jusqu'à ce que la température acceptable minimum soit réalisée (voir le schéma 8 et 9 ci-dessus pour les arrangements de température approximatifs).

▲ DANGER

L'eau plus chaude augmente le risque de brûlures. Des brûlures peuvent être provoquées en cinq (5) secondes à des températures de 140°F (60°C). Afin de se protéger contre les brûlures, installer une valve de mélange approuvée ASSE sur le système d'eau. Ce dispositif va réduire la température au point d'écoulement en mélangeant de l'eau froide avec l'eau chaude. Consulter un plombier professionnel ou un conseiller local en plomberie. **Note:** Ce chauffe-eau est muni d'un dispositif d'arrêt d'énergie afin d'éviter toute surchauffe. Dans le cas d'une surchauffe ou si le débit de gaz ne se ferme pas, fermer la valve de contrôle manuel de gaz et contacter un technicien qualifié. **Note:** Lorsque le chauffe-eau est rempli d'eau froide, la condensation se forme sur la surface froide du réservoir et des gouttes d'eau tombent sur les brûleurs chauds et on entend des bruits de plaques chaudes dans la chambre de combustion. La condensation est normale et n'est pas un signe de fuite, et elle disparaîtra lorsque le réservoir sera chaud.

Vérification de la flamme du brûleur

Brûleur en fonte: Au moment de l'installation et à des intervalles réguliers (ne dépassant pas 6 mois), une vérification visuelle du brûleur principal et de la veilleuse doit être effectuée afin d'assurer un fonctionnement normal. Pour obtenir un fonctionnement idéal, il doit y avoir un mélange proportionnel de gaz et d'air. Le mélange approprié de gaz et d'air s'obtient en ajustant l'obturateur d'air sur la face antérieure du brûleur principal (voir schéma 10). Pour obtenir un allumage approprié, dévisser l'écrou de l'obturateur d'air, faire pivoter l'obturateur pour fermer l'ouverture dans le brûleur et puis faire pivoter lentement l'obturateur jusqu'à ce que le jaune disparaisse de la flamme et qu'elle soit bleue. Serrer l'écrou de l'obturateur d'air. Une quantité excessive d'air provoque des sauts de flamme et un fonctionnement bruyant. Pas assez d'air provoque la formation de suie. La flamme du brûleur principal doit s'allumer facilement avec la veilleuse.

Brûleur en acier: Ces modèles sont munis de dispositifs de mélange d'air auto-réglables et ne possèdent pas d'obturateur d'air réglable (voir schéma 11). À des intervalles réguliers, une vérification visuelle du brûleur principal et de la veilleuse doit être effectuée afin d'assurer un fonctionnement normal. La flamme du brûleur principal doit s'allumer facilement avec la veilleuse.

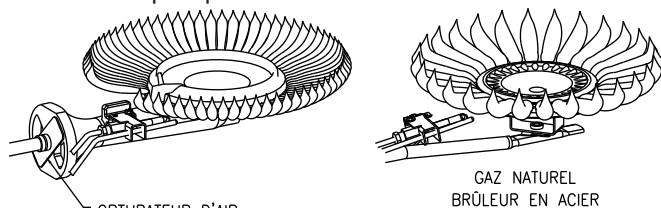

Fig. 10

OBTURATEUR D'AIR
BRÛLEUR À FER DE FONTE
MODÈLE DE FLAMME



EN FONCTION PILOTE

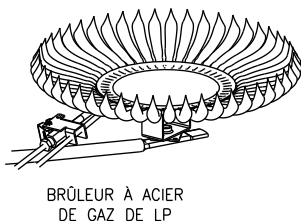

Fig. 11

BRÛLEUR À ACIER
DE GAZ DE LP

▲ AVERTISSEMENT

Ne pas manquer de gaz de propane. Les dommages au chauffe-eau peuvent se produire.

ENTRETIEN

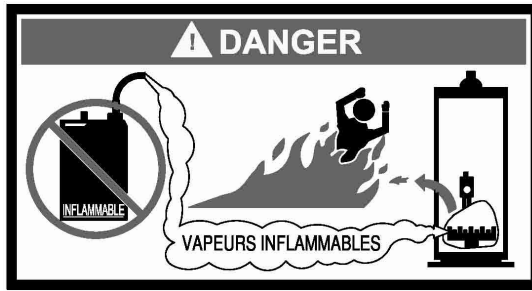

⚠️ AVERTISSEMENT

Les chauffe-eau sont des appareils qui engendrent de la chaleur. Afin d'éviter dommages et blessures, vous ne devez jamais ranger de matériel contre le chauffe-eau ou système d'entrée d'air de ventilation et vous devez soigneusement éviter les contacts non nécessaires (particulièrement les enfants) avec le chauffe-eau ou système d'entrée d'air de ventilation. **PEU IMPORTE LES CIRCONSTANCES, IL NE FAUT JAMAIS UTILISER NI RANGER DES SUBSTANCES INFLAMMABLES, COMME DE L'ESSENCE OU DU DILUANT DE PEINTURE, À PROXIMITÉ DU CHAUFFE-EAU, DU SYSTÈME D'ENTRÉE D'AIR DE VENTILATION OU DANS UN LIEU OÙ DES ÉMANATIONS POURRAIENT ENTRER EN CONTACT AVEC LE CHAUFFE-EAU OU LE SYSTÈME D'ENTRÉE D'AIR DE VENTILATION.**

IMPORTANT

Ce chauffe-eau devrait être inspecté au moins une fois par an par un technicien qualifié pour des pièces défectueuses et/ou des joints non-scellés. **NE PAS** utiliser ce chauffe-eau s'il y a des pièces endommagées ou si les joints ne sont pas scellés.

Un technicien qualifié devrait effectuer l'entretien suivant aux intervalles minimaux recommandés ci-dessous. Pour certaines installations, les intervalles d'entretien peuvent être plus fréquents selon le degré d'utilisation et les conditions de fonctionnement du chauffe-eau. Des vérifications et entretiens réguliers du chauffe-eau et du système d'entrée d'air assurent le fonctionnement sécuritaire et fiable du chauffe-eau.

1. Vérifier annuellement le fonctionnement du thermostat.
 2. Le débit d'air de combustion et de ventilation **NE DOIT PAS** être bloqué. S'assurer que de la saleté, des poussières ou autres matières ne bloquent pas les ouvertures d'air de combustion.
 3. En tout temps, ne jamais ranger de matières combustibles, d'essence ou autres vapeurs ou liquides inflammables autour du chauffe-eau.
 4. Faire une inspection visuelle deux fois par an en examinant la flamme de la veilleuse et du brûleur principal afin de vérifier leur bon fonctionnement. Voir la section «Vérification de flamme du brûleur».
 5. Tous les ans, démonter la porte intérieure et le brûleur principal pour éliminer les saletés et autres matières des orifices et autres pièces. Examiner les orifices du brûleur pour des obstructions ou débris et nettoyer avec une brosse métallique si nécessaire. Nettoyer avec une brosse métallique et/ou aspirer la chambre de combustion pour éliminer les débris et dépôts calcaires.
- NOTE:** Il est important pour le bon fonctionnement du chauffe-eau que la porte intérieure soit remise à la position originale.

⚠ AVERTISSEMENT

Le système de ventilation d'air peut être **CHAUD**.

⚠ AVERTISSEMENT

En levant le levier de la soupape de sûreté de température et pression, de l'eau chaude est relâchée sous pression. S'assurer que l'eau chaude relâchée ne provoque pas de blessures corporelles ni de dommages matériels.

⚠ AVERTISSEMENT

Ne pas manquer de gaz de propane. Les dommages au chauffe-eau peuvent se produire.

6. Au moins une fois par an, vérifier la soupape de sûreté de température et pression afin d'assurer que la valve n'est pas remplie de dépôts calcaires. Lever plusieurs fois le levier sur le dessus de la valve jusqu'à ce qu'elle fonctionne correctement et qu'il n'y a pas de fuite.
7. Chaque mois, vider un gallon d'eau afin d'éliminer les dépôts et sédiments.

⚠ AVERTISSEMENT

CETTE EAU PEUT ÊTRE CHAUDE.

8. Si la soupape de sûreté de température et pression de l'appareil déverse périodiquement de l'eau, ceci peut être provoqué par une expansion thermique dans un système fermé d'approvisionnement d'eau. Contacter le fournisseur d'eau ou l'inspecteur local en plomberie pour découvrir comment redresser cette situation. Ne pas boucher la sortie de la soupape de sûreté de température et pression.
9. Un ensemble de tige d'anode sacrificielle et manchon de sortie d'eau chaude ont été installés afin de prolonger la durée de vie du réservoir. La tige d'anode doit être examinée périodiquement (tous les 2 ans) et remplacée, s'il y a lieu, pour prolonger la durée de vie du réservoir. Les conditions d'eau dans votre région peuvent modifier les intervalles d'inspection et le remplacement des tiges d'anodes. Contacter le plombier professionnel qui a installé le chauffe-eau ou le fabricant indiqué sur la plaque pour des informations se rapportant au remplacement des anodes. L'utilisation d'un adoucisseur d'eau peut accélérer l'usure de l'anode. Des inspections plus fréquentes sont nécessaires lorsqu'on utilise de l'eau adoucie (ou traitée avec des phosphates).
10. Retirez tout corps étranger du tuyau d'évacuation et de la grille de la hotte d'évacuation. La grille est situé à l'intérieur de la sortie de la hotte d'évacuation et est accessible de l'extérieur de la hotte. Évitez l'intérieur de la hotte d'évacuation lorsque le chauffe-eau est en marche.

IMPORTANT

POUR VOTRE SÉCURITÉ, NE PAS TENTER DE RÉPARER LE CONTRÔLE DU GAZ, LES BRÛLEURS OU LES TUYAUX DE GAZ. POUR LES RÉPARATIONS, CONSULTER UN TECHNICIEN QUALIFIÉ.

Pour des pièces de remplacement, contacter votre fournisseur, plombier professionnel ou la compagnie dont l'adresse paraît sur la plaque du chauffe-eau.

Pour commander des pièces, indiquer le nom de la pièce ainsi que les numéros de modèle et de série du chauffe-eau.

LIRE LA GARANTIE POUR DÉCOUVRIR LA DURÉE DE LA GARANTIE DES PIÈCES ET DU CHAUFFE-EAU.

Ce produit est couvert par un ou plusieurs des brevets suivants et/ou des demandes de brevet en instance:

CA2,430,807 CA2,844,271 EP1369647 GB1369647 NL1369647 TWI276761 US7,559,293
US7,900,589 US7,007,748 CA2,476,685 US7,063,132 CA2,409,271 US6,684,821 US7,337,517
US7,665,211 US7,665,210 US7,699,026 CA2,504,824 US6,935,280 AU2007201423
CA2,583,609 EP1840484 GB1840484 NL0840484 US7,634,976 US7,270,087 US7/621,238
US7,334,419 US7,866,168 CA2,491,181 US7,063,133 CA2,677,549 US8,082,888
AU2007201424 CA2,583,108 EP1840481 GB1840481 NL1840481 CA2,659,534 US7,971,560
US7,992,526 US8,146,772 US8,707,558 CA2,548,958 MX243220 US6,422,178 TWI649522
US9,429,337 CA3,001,716 GB2558134 GB2013252.8 US10,866,010 US17/109,618
US10,503,183 US20/42096 CA2,949,830 DE112015002523.5 GB2540513 US9,574,792
US15/436,425 CA3,059,965 EP18784108.5 MX/a/2019/012268 US15/486,816 US17/038,087
US7,007,316 US7,243,381 CA2,784,312 US8,787,742 DE112014002713.8 GB2533862
US9,964,241 US6,644,393 US8,851,022 USD636,857 US8,931,438 CA2,899,271 US10,495,343
CA2,918,211 US10,094,619 US15/621,063 US16/474,833 US16/281,599

Remplir les renseignements suivants et les conserver pour référence ultérieure:

Numéro de modèle: _____

Numéro de série: _____

Service: Numéro de téléphone

Jour: _____ Soirée: _____

Adresse: _____

Fournisseur: _____

Numéro de téléphone du fournisseur: _____

DIAGRAMME DE DÉPANNAGE

Contrôle de gaz électronique ICON® System (Resideo V1)

Statut de LED	Commandez le statut	Cause probable
Aucun (LED pas dessus ou clignotant)	La puissance de millivoit n'est pas présente. Pilote léger.	<ol style="list-style-type: none"> 1. Le clapet à gaz fonctionne normalement. 2. Le clapet à gaz n'est pas actionné. Pilote léger.
Un flash et seconde pause trois.	Si le bouton de point de réglage est dans « PILOTE » la flamme pilote de position alors est détectée. (aucuns défauts).	Le clapet à gaz est actionné et attendant le bouton de point de réglage à tourner vers un arrangement de température de l'eau. Si le bouton de point de réglage est au réglage désiré le thermostat est satisfait.
Stroboscope de LED (deux flashes rapides) et seconde pause trois	Thermostat réclamant la chaleur (aucun défaut).	Chauffe-eau fonctionnant normalement.
LED dessus sans interruption.	Réglage le bouton de point a été récemment tourné vers la position de "OFF".	Réglage le bouton de point a été récemment tourné vers la position de "OFF". Attendez jusqu'à ce que la LED sorte avant d'essayer de rallumer.
Deux flashes et seconde pause trois.	Flamme pilote faible détectée. Le système remettra à zéro quand la flamme pilote est suffisante.	<ol style="list-style-type: none"> 1. Pilote instable. 2. Tube pilote bloqué ou limité.
Trois flashes et seconde pause trois.	Chauffage d'eau insuffisant. Le système remettra à zéro.	<ol style="list-style-type: none"> 1. Sonde de température hors de calibrage. 2. Short possible.
Cinq flashes et seconde pause trois.	Défaut de sonde de température.	<ol style="list-style-type: none"> 1. Dommages au fil de la température. 2. Résistance de sonde de température hors de gamme. 3. Remplacez la sonde de température. 4. Si le remplacement de sonde de température ne corrige pas le problème; Vérifiez que la commande n'est pas humide ou physiquement endommagée. 5. Tournez le bouton de point de réglage à la position de «OFF». Tournez le bouton de point de réglage à la position « PILOTE » et au pilote léger. 6. Remplacez le clapet à gaz si l'erreur cinq instantanée persiste.
Six flashes et seconde pause trois.	Fuite de l'eau détectée par le module accessoire (quelques modèles).	<ol style="list-style-type: none"> 1. Quantité excessive de l'eau dans la casserole de drain/barrage de l'eau.

Contrôle de gaz électronique ICON® System (Resideo V1)

Statut de LED	Commandez le statut	Cause probable
Sept flashes et seconde pause trois.	Défaut électronique de clapet à gaz détecté.	<ol style="list-style-type: none"> Vérifiez que la commande n'est pas humide ou physiquement endommagée. Tournez le bouton de point de réglage à la position de «OFF». Tournez le bouton de point de réglage à la position « PILOTE » et au pilote léger. Remplacez le clapet à gaz si l'erreur sept instantanée persiste.
Huit flashes et seconde pause trois.	Présent pilote faux de flamme.	<ol style="list-style-type: none"> Soupape de commande coincée en position d'ouverture Tournez le bouton de point de réglage à la position de «OFF». Tournez le bouton de point de réglage à la position « PILOTE » et au pilote léger. Remplacez le clapet à gaz si l'erreur huit instantanée persiste.

Contrôle de gaz électronique ICON® System (Resideo V2)

Statut de LED	Commandez le statut	Cause probable
Aucun (voyant éteint ou clignotant)	Pas une erreur. Indique que le contrôle est en mode OFF. Le pilote est éteint.	La valve à gaz fonctionne normalement. La valve à gaz n'est pas alimentée. Pilote de lumière.
Un clignotement toutes les quatre secondes (DEL verte)	Pas une erreur. Indique que la veilleuse est allumée et que le brûleur principal est éteint.	La vanne de gaz est alimentée et attend que le bouton de point de consigne soit réglé sur un réglage de température de l'eau. Si le bouton de point de consigne est au réglage souhaité, le thermostat est satisfait.
Un clignotement par seconde (DEL verte)	Pas une erreur. Indique que la vanne principale est ouverte et que le brûleur principal est allumé.	Le thermostat réclame de la chaleur. Le chauffe-eau fonctionne normalement et est en cycle de chauffage.
Allumé en continu (DEL rouge)	Pas une erreur. Indique que le contrôle est en mode d'arrêt.	Le bouton de point de consigne a récemment été mis sur la position «OFF». Attendez que le voyant s'éteigne avant d'essayer de le rallumer.
Deux clignotements et seconde pause trios (DEL jaune)	Basse tension thermopile; le brûleur principal n'est pas allumé.	Connexions thermopiles desserrées ou flamme de veilleuse faible.
Quatre clignotements et seconde pause trios (DEL rouge)	La limite de coupure de la température est atteinte, ce qui provoque l'arrêt	Des températures excessives peuvent avoir été atteintes. Vérifiez les vannes et le capteur de température de l'eau. Réduisez le point de consigne de la température de l'eau. Vérifiez soigneusement le fonctionnement de la vanne principale et le contrôle de la température de l'eau avant de partir.

Contrôle de gaz électronique ICON® System (Resideo V2)

Statut de LED	Commandez le statut	Cause probable
Cinq clignotements et seconde pause trios (DEL rouge)	Défaut électronique, capteur ou soupape de gaz détecté.	Le contrôle devra peut-être être remplacé. Vérifiez les vannes et le capteur de température de l'eau. Réduisez le point de consigne de la température de l'eau. Vérifiez soigneusement le fonctionnement de la vanne principale et le contrôle de la température de l'eau avant de partir.

Diagramme de dépannage continue-

Contrôle de gaz électronique ICON® System (SIT)

Statut de LED	Commandez le statut	Cause probable
Aucun (voyant éteint ou clignotant)	Indique que le contrôle est désactivé. Le brûleur principal et la veilleuse sont éteints.	La valve à gaz fonctionne normalement. La valve à gaz n'est pas alimentée. Pilote de lumière.
Un clignotement toutes les quatre secondes	Pas une erreur. Indique que la veilleuse est allumée et que le brûleur principal est éteint.	La vanne de gaz est alimentée et attend que le bouton de point de consigne soit réglé sur un réglage de température de l'eau. Si le bouton de point de consigne est au réglage souhaité, le thermostat est satisfait.
Un clignotement par seconde	Pas une erreur. Indique que la vanne principale est ouverte et que le brûleur principal est allumé.	Le thermostat réclame de la chaleur. Le chauffe-eau fonctionne normalement et est en cycle de chauffage.
Allumé en continu	Pas une erreur. Indique que le contrôle est en mode d'arrêt.	Le bouton de point de consigne a récemment été mis sur la position «OFF». Attendez que le voyant s'éteigne avant d'essayer de le rallumer.
Deux clignotements et seconde pause trios	Basse tension thermopile; le brûleur principal n'est pas allumé.	Connexions thermopiles desserrées ou flamme de veilleuse faible.
Quatre clignotements et seconde pause trios	La limite de coupure de la température est atteinte, ce qui provoque l'arrêt.	Des températures excessives peuvent avoir été atteintes. Vérifiez les vannes et le capteur de température de l'eau. Réduisez le point de consigne de la température de l'eau. Vérifiez soigneusement le fonctionnement de la vanne principale et le contrôle de la température de l'eau avant de partir.
Cinq clignotements et seconde pause trios	Défaut électronique, capteur ou soupape de gaz détecté.	Le contrôle devra peut-être être remplacé. Vérifiez les vannes et le capteur de température de l'eau. Réduisez le point de consigne de la température de l'eau. Vérifiez soigneusement le fonctionnement de la vanne principale et le contrôle de la température de l'eau avant de partir.

SCHEMA D'INSTALLATION POUR EAU POT

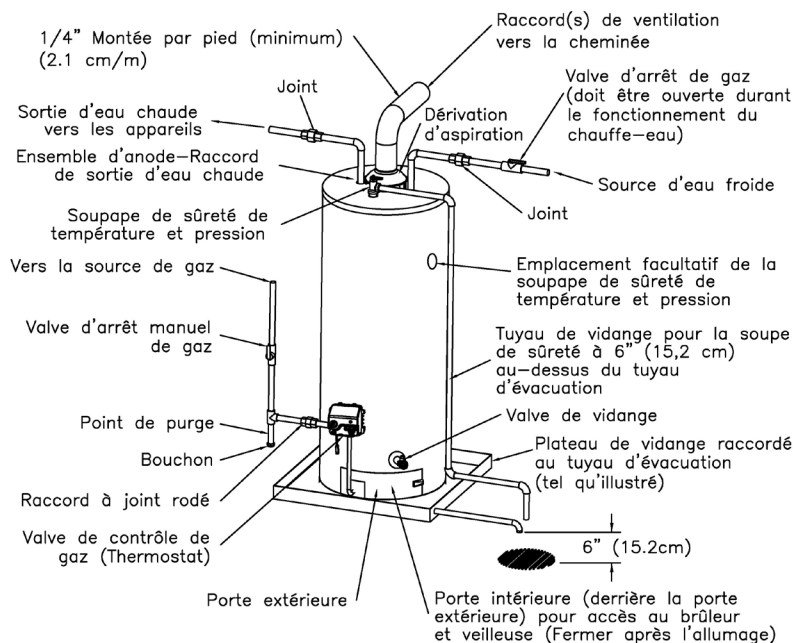
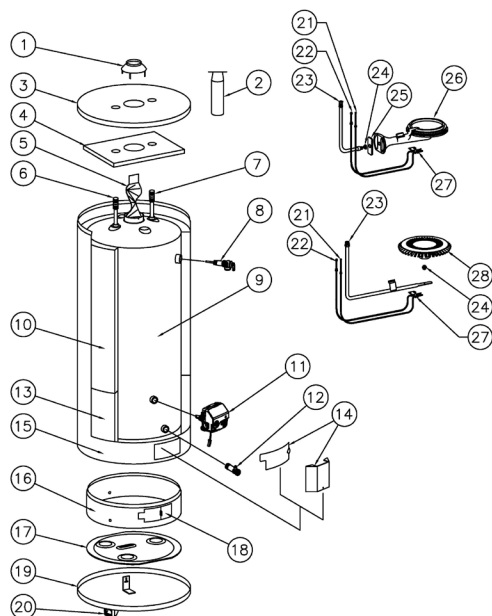

Fig. 12

LISTE ET SCHÉMA DES PIÈCES



NOM DES PIÈCES ET DESCRIPTION

1. Dérivation de tirage	15. Enrobage
2. Ensemble de carneau (certains modèles)	16. Chambre de combustion
3. Plateau de tête d'enrobage	17. Écran de radiation
4. Isolant supérieur en fibre de verre	18. Porte de chambre de combustion
5. Ensemble de clapet de carneau	19. Plateau de base d'enrobage
6. Anode de magnésium – Sortie d'eau chaude	20. Patte de chauffe-eau
7. Tube d'arrivée – Arrivée d'eau froide	21. Fil thermocouple
8. Soupape de sûreté de température et pression	22. Tuyau d'alimentation de gaz à la veilleuse
9. Réservoir à revêtement de verre	23. Tuyau d'alimentation de gaz au brûleur
10. Mousse isolante	24. Orifice
11. Thermostat avec ECO	25. Obturateur d'air (brûleur en fonte seulement)
12. Valve de purge	26. Brûleur en fonte
13. Isolant en fibre de verre	27. Ensemble de veilleuse
14. Porte extérieure (varie selon le modèle)	28. Brûleur en acier (varie selon le modèle)

LES INSTRUCTIONS SUIVANTES S'APPLIQUENT À L'INSTALLATION DE: CHAUFFE-EAU À GAZ POUR CHAUFFER L'EAU (POTABLE) ET POUR LE CHAUFFAGE DES LIEUX

1. Tous les tuyaux raccordés à ce chauffe-eau pour le chauffage des lieux doivent être appropriés pour utiliser de l'eau potable. Au Massachusetts, la longueur des tuyaux ne doit pas dépasser 50 pieds.
2. Des produits chimiques toxiques, tels que ceux utilisés pour le traitement des chaudières, ne doivent pas être introduits dans l'eau potable utilisée pour le chauffage des lieux.
3. Ce chauffe-eau ne doit pas être raccordé à un système de chauffage existant ou à un(des) composant(s) utilisé(s) précédemment avec un chauffe-eau d'eau non potable.
4. Lorsque le système a besoin d'eau pour le chauffage à des températures supérieures à celle requise pour d'autres utilisations, un moyen comme un ASSE approuvé vanne mélangeuse doit être installé pour tempérer l'eau pour les usages afin de réduire brûlure potentiel de danger.

Consulter les illustrations ci-dessous pour une installation appropriée.

