

Manuel d'Installation et d'Utilisation

Chauffe-eau au gaz

Une version en espagnol de ces instructions est disponible en contactant le fabricant indiqué sur la plaque signalétique.

La versión española de estas instrucciones se puede obtener al escribirle a la fábrica cuyo nombre aparece in la placa de especificaciones.

⚠ AVERTISSEMENT

Si les informations contenues dans ces consignes ne sont pas suivies à la lettre, un incendie ou une explosion peut en résulter et entraîner des dommages matériels, blessures corporelles ou la mort.

Pour votre sécurité

Ne stockez pas et n'utilisez pas d'essence ou d'autres vapeurs et liquides inflammables, combustibles ou corrosifs à proximité de cet appareil ni de tout autre appareil.

QUE FAIRE SI VOUS SENTEZ DU GAZ:

- **N'essayez pas** d'allumer un appareil.
- **Ne touchez** à aucun interrupteur électrique.
- **N'utilisez** aucun téléphone dans votre immeuble.
- Appelez immédiatement votre fournisseur de gaz à partir du téléphone d'un voisin. Suivez les instructions du fournisseur de gaz.
- Si vous ne pouvez pas joindre votre fournisseur de gaz, appelez les pompiers.

L'installation et l'entretien doivent être effectués par un installateur qualifié, une agence d'entretien ou le fournisseur de gaz.

Pour le confort de votre famille, la sécurité et la commodité, nous conseillons de contacter un plombier professionnel pour l'installation et l'entretien de ce chauffe-eau.

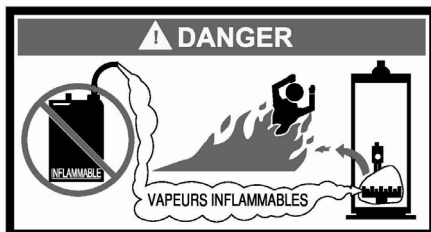

FÉLICITATIONS!

Vous avez acheté l'un des meilleurs chauffe-eau sur le marché d'aujourd'hui!

Ce manuel d'installation, d'opération et d'instructions explique de façon détaillée l'installation et l'entretien de votre nouveau chauffe-eau au gaz. Le personnel estime que c'est important de contacter un plombier professionnel pour l'installation de ce chauffe-eau.

Nous vous prions de lire ce manuel attentivement ainsi que la garantie ci-jointe et de consulter ces documents si vous avez des questions. Si vous avez des questions spécifiques se rapportant à la garantie, contactez le plombier professionnel qui vous a vendu le chauffe-eau. Nous vous conseillons de noter dans vos dossiers le modèle, numéro de série et la date d'installation de votre chauffe-eau sous la rubrique d'entretien à la fin de ce manuel.

Ce manuel doit être gardé avec le chauffe-eau.



TABLE DES MATIÈRES

	Page
RENSEIGNEMENTS GÉNÉRAUX	3
INSTALLATION	4
Emplacement du chauffe-eau	4
Distances minimales	6
Ventilation	7
Arrivée d'air de combustion	9
Raccords d'eau	10
Raccords de gaz	13
FONCTIONNEMENT GÉNÉRAL	14
Instructions d'allumage et de fermeture	15
Réglage du thermostat	18
Vérification de la flamme du brûleur	20
ENTRETIEN	21
DIAGRAMME DE PANNAGE	24
LISTE DES PIÈCES INSTRUCTIONS D'INSTALLATION	28
POUR EAU POTABLE ET CHAUFFAGE	29

RENSEIGNEMENTS GÉNÉRAUX

La conception de ce chauffe-eau à gaz est homologuée par CSA International conformément aux normes American National Standard applicables, Z21.10.1 ou Z21.10.3 (tel qu'indiqué sur la plaque) ou CSA 4.1 (tel qu'indiqué sur la plaque) et ces normes sont disponibles auprès de CSA International, 8501 East Pleasant Valley Road, Cleveland, OH É.-U. 44131-5575.

Ce chauffe-eau doit être installé conformément aux codes locaux. S'il n'y a pas de codes locaux, vous devez respecter les normes de National Fuel Gas Code (ANSI Z223.1 - Nouvelle édition) ou au Canada, le Code d'installation pour gaz naturel CAN/CGA B149.1 (Nouvelle édition) ou le Code d'installation pour propane CAN/CGA B149.2 (Nouvelle édition). La garantie de ce chauffe-eau est en vigueur uniquement si le chauffe-eau est installé, réglé et utilisé conformément à ces instructions d'installation et de fonctionnement. Le fabricant n'est pas responsable de dommages résultant de la modification et/ou la non-conformité à ces instructions.

La conception de ce chauffe-eau n'est pas homologuée pour une installation dans une maison mobile. Une telle installation peut créer une situation dangereuse et annulera la garantie.

Ce chauffe-eau a été conçu et homologué dans le but de faire chauffer l'eau potable. L'installation et l'utilisation de ce chauffe-eau pour tout objectif autre que chauffer l'eau potable peuvent endommager le chauffe-eau, créer une situation dangereuse et annuler la garantie.

IMPORTANT

Le fonctionnement inapproprié de cet appareil peut provoquer des dangers pour la vie et les biens, et la garantie sera annulée.

⚠ AVERTISSEMENT

Chauffe-eau avant de connecter la ligne d'alimentation en gaz à un gaz de ville, s'assurer que la ligne d'alimentation en gaz n'a pas l'humidité / l'eau ou de la saleté / échelle à l'intérieur de la conduite de gaz. Communément cette vérification se fait au point le plus bas dans le système de distribution de gaz avant les appareils de chauffage au gaz.

Ne pas utiliser cet appareil si l'une des pièces a été submergée dans l'eau. Contacter un technicien qualifié immédiatement afin de vérifier l'état de l'appareil et remplacer toute pièce défectueuse du boîtier de commande et toute manette de contrôle de gaz ayant été submergée dans l'eau. Selon les circonstances individuelles, il faudra peut-être remplacer tout le chauffe-eau.

⚠ DANGER

Ne pas ranger ou utiliser d'essence ou autre matière inflammable, combustible, ou des vapeurs et liquides corrosifs à proximité de cet appareil ou de tout autre appareil.

IMPORTANT

Avant de commencer, examinez le chauffe-eau et les pièces pour dommages possibles. NE PAS installer de pièces défectueuses. Si vous découvrez des dommages, contactez le fournisseur qui vous a vendu le chauffe-eau ou le fabricant indiqué sur la plaque pour obtenir des pièces de rechange.

Renseignements généraux suite –

Ce chauffe-eau a été fabriqué pour un fonctionnement dans le cadre d'altitudes allant du niveau de la mer jusqu'à 2000 pieds (610 m). Pour utiliser cet appareil à une altitude supérieure à 2000 pieds (610 m), veuillez contacter le concessionnaire ou le fabricant indiqué sur la plaque afin d'obtenir des informations sur toute modification nécessaire. Un fonctionnement incorrect de cet appareil peut créer un danger pour la vie et les biens.

Assurez-vous de vérifier la plaque et toute manette de contrôle de gaz combiné se trouvant sur le chauffe-eau afin d'être certain que le type de gaz que vous utilisez correspond à celui qui est indiqué sur la plaque et la manette de contrôle de gaz combiné.

Une anode sacrificielle(s) est utilisée pour prolonger la vie du réservoir. Enlèvement d'une anode, à l'exception de l'inspection et/ou de remplacement, annulera la garantie. Dans les zones où l'eau est particulièrement actif, une odeur peut se produire au robinet d'eau chaude en raison d'une réaction entre l'anode sacrificielle et les impuretés dans l'eau. Si cela devait se produire, une anode(s) alternative peut être achetée auprès du fournisseur qui a installé ce chauffe-eau. Cela permettrait de minimiser l'odeur tout en protégeant le réservoir. En outre, le chauffage de l'eau doit être rincée avec dissolvants appropriés pour éliminer toutes les bactéries.

INSTALLATION

Emplacement du chauffe-eau

⚠ AVERTISSEMENT

Les chauffe-eau sont des appareils qui engendrent de la chaleur. Afin d'éviter dommages et blessures, vous ne devez jamais ranger de matériel contre le chauffe-eau ou le système d'entrée d'air de ventilation et vous devez éviter les contacts non nécessaires (particulièrement les enfants) avec tout composant du chauffe-eau et du système d'entrée d'air de ventilation.

PEU IMPORTE LES CIRCONSTANCES, IL NE FAUT JAMAIS UTILISER NI RANGER DES SUBSTANCES INFLAMMABLES, COMME DE L'ESSENCE OU DU DILUANT DE PEINTURE, À PROXIMITÉ DU CHAUFFE-EAU, DU SYSTÈME D'ENTRÉE D'AIR DE VENTILATION OU DANS UN LIEU OÙ LES ÉMANATIONS POURRAIENT ENTRER EN CONTACT AVEC LE CHAUFFE-EAU OU LE SYSTÈME D'ENTRÉE D'AIR DE VENTILATION.

Ce chauffe-eau DOIT être installé à l'intérieur hors du vent et survivre à.

Ce chauffe-eau **NE doit PAS** être installé dans un lieu où de l'essence ou des vapeurs inflammables pourraient être présentes à moins que l'installation puisse éliminer l'ignition probable d'essence ou de vapeurs inflammables.

Les chauffe-eau se trouvant dans les garages résidentiels devraient être installés afin que le(s) brûleur(s) et dispositif(s) d'allumage du brûleur soient situés à non moins de 18 pouces (45,7 cm) au-dessus du plancher et être situés ou protégés de manière à éviter tout dommage physique. Pour d'autres installations, veuillez consulter les codes locaux. S'il n'y a pas de codes locaux, le chauffe-eau doit être installé conformément au National Fuel Gas Code (ANSI Z223.1 - Nouvelle édition) ou au Canada, selon le Code d'installation pour gaz naturel CAN/CGA B149.1 (Nouvelle édition) ou le Code d'installation pour propane CAN/CGA B149.2 (Nouvelle édition).

L'emplacement de ce chauffe-eau est très important. Avant d'installer ce chauffe-eau, vous devez lire la section de l'installation de ces instructions. Après avoir lu les instructions d'installation et de fonctionnement, choisissez l'emplacement du chauffe-eau, soit un lieu où le plancher est de niveau et l'accès est facile pour les tuyaux d'alimentation d'eau et de gaz. **NE PAS placer le chauffe-eau**

Installation (Emplacement du chauffe-eau) suite –

à un endroit où les tuyaux d'alimentation d'eau pourraient être affectés par le gel. Assurez-vous que les tuyaux d'eau froide ne sont pas situés directement au-dessus des manettes de contrôle de gaz afin d'éviter que la condensation durant les périodes humides coule sur les manettes de contrôle.

Ce chauffe-eau doit être installé à la maison du vent et du temps.

La corrosion du chauffe-eau et les pannes de composants peuvent être provoquées par la chauffe et la fragmentation des vapeurs chimiques dans l'air. Voici des exemples de quelques composants typiques qui sont potentiellement corrosifs: composants propulsifs des aérosols, solvants de produits de nettoyage, réfrigérants de réfrigérateurs et climatiseurs, produits chimiques de piscine, chlorure de calcium et sodium, cires et composés chimiques. Ces matières sont corrosives à très faibles concentrations avec peu ou pas d'odeur pour indiquer leur présence. **NOTE: LES DOMMAGES AU CHAUFFE-EAU PROVOQUÉS PAR UNE EXPOSITION À DES VAPEURS CORROSIVES NE SONT PAS COUVERTS PAR LA GARANTIE. NE PAS FAIRE FONCTIONNER LE CHAUFFE-EAU EN CAS D'EXPOSITION QUI A EU LIEU OU AURA LIEU. NE PAS RANGER DE COMPOSÉS POTENTIELLEMENT CORROSIFS À PROXIMITÉ DU CHAUFFE-EAU.**

▲ AVERTISSEMENT

Les gaz de pétrole liquéfiés/gaz propane sont plus lourds que l'air et restent au niveau du sol en cas de fuite. Les sous-sols, vides sanitaires, placards et lieux sous le niveau du sol sont les endroits où s'accumule le gaz en cas de fuite. Avant d'allumer, détectez les odeurs de gaz autour de l'appareil. Assurez-vous de sentir au niveau du sol.

S'IL Y A DES ODEURS DE GAZ:

- **Ne pas** tenter d'allumer un appareil.
- **Ne pas** toucher d'interrupteur électrique; ne pas utiliser de téléphone dans votre bâtiment.
- Contacter immédiatement le fournisseur de gaz à partir du téléphone d'un voisin. Respecter les instructions du fournisseur de gaz.
- Si on ne peut pas contacter le fournisseur de gaz, contacter le service des incendies.

NE PAS UTILISER L'APPAREIL AVANT DE REMÉDIER À LA FUITE!

▲ AVERTISSEMENT

NE PAS TENTER D'ALLUMER UN APPAREIL À GAZ SI VOUS N'ÊTES PAS ASSURÉ DES CONDITIONS SUIVANTES:

- Les gaz de pétrole liquéfiés/gaz propane et le gaz naturel possèdent un odorant ajouté par le fournisseur de gaz afin de permettre la détection du gaz.
- La plupart des gens identifient cette odeur comme une odeur de «sulfure» ou «d'œufs pourris»
- D'autres conditions, telles que «perte d'odorat», peuvent diminuer l'intensité de sentir ou «l'atténuer» et les odeurs seront moins faciles à déceler.
- Si votre sens de l'odorat est affaibli ou si vous avez des doutes au sujet de la présence de gaz, contacter immédiatement le fournisseur de gaz à partir du téléphone d'un voisin.

Les détecteurs de gaz sont disponibles. Pour de plus amples renseignements, contacter votre fournisseur de gaz ou un plombier compétent.

Installation (Emplacement du chauffe-eau) suite -

Une ventilation appropriée doit jouer un rôle important dans le choix de l'emplacement du chauffe-eau. Pour les spécifications précises de ventilation, consultez la section sur la ventilation en page 8 de ces instructions d'installation et de fonctionnement.

Ce chauffe-eau doit être placé dans un lieu où une fuite du réservoir, des raccords d'eau, ou de la soupape de sûreté de température et pression ne risque pas endommager les lieux autour du chauffe-eau ou les étages inférieurs du bâtiment. Si vous devez toutefois choisir un de ces lieux, vous devez placer un plateau de vidange adéquat sous le chauffe-eau. La casserole de drain doit avoir une longueur et une largeur minimum au moins de 4 po (10.2 cm) de plus grand que le diamètre du chauffe-eau et ne doit pas limiter l'écoulement approprié d'air de combustion au chauffe-eau. Le plateau de vidange, tel que décrit ci-dessus, est disponible chez votre fournisseur d'articles de plomberie. Le plateau de vidange doit être branché à un conduit approprié. Le diamètre du tuyau doit être de 3/4 pouce (1.9 cm) minimum et installé à un angle approprié pour la vidange. Lorsqu'un appareil existant de catégorie I est retiré ou remplacé, il se peut que le système de ventilation d'origine ne soit plus dimensionné pour évacuer adéquatement les appareils attachés.

Il est conseillé d'avoir un minimum de quatre (4) pouces (10.2 cm) de chaque côté du chauffe-eau pour l'entretien de la soupape de sûreté de température et pression.

Installation horizontale:

Dans une application horizontale, il est important que le condensat ne puisse pas s'accumuler dans le tuyau d'évacuation. Pour que cela ne se produise pas, le tuyau doit être installé avec une légère pente ascendante afin que le condensat retourne vers le chauffe-eau. Le système d'évacuation doit être soutenu tous les 5 pieds (1,5 m) du parcours vertical et tous les 3 pieds (1 m) du parcours horizontal le long du tuyau d'évacuation. Le système d'évacuation doit avoir des parties droites horizontales inclinées vers le haut d'au moins ¼ po (21 mm / m) de l'appareil au terminal d'évacuation.

L'évacuation doit finir au minimum à 12 pouces (25,4 cm) au-dessus du niveau de neige prévu pour éviter le blocage de la sortie d'évacuation.

IMPORTANT

Utilisation de PVC à noyau cellulaire (ASTM F891). Le CPVC à noyau cellulaire ou Radel® (polyphénylsulfone) est interdit dans les systèmes d'évacuation non métalliques, et il est également interdit de recouvrir les évacuations non métalliques avec une isolation thermique.

Distances Minimales

⚠ AVERTISSEMENT

Si vous ne respectez pas les instructions d'installation et de fonctionnement de cet appareil, il peut y avoir des dangers pour la vie et les biens, et la garantie sera annulée.

L'installation doit permettre l'accès à l'avant du chauffe-eau et suffisamment d'espace pour l'entretien et le fonctionnement du chauffe-eau. Le chauffe-eau peut être installé sur un plancher combustible ou non combustible. Si l'installation est effectuée directement sur de la moquette, vous devez placer le chauffe-eau sur une plaque métallique ou en bois (ou l'équivalent) qui dépasse la largeur et la profondeur du chauffe-eau d'au moins trois (3) pouces (7,6 cm) dans toutes les directions. Si le chauffe-eau est installé dans une alcôve ou un placard, la plaque doit couvrir tout le plancher, dis-

Distances Minimales suite-

tances d'augmentation pour fournir le dégagement pour l'entretien. Si la plaque ou l'étiquette sur le devant du chauffe-eau indique des distances minimales inférieures à celles qui sont indiquées sur le schéma ci-dessous, le chauffe-eau peut être installé conformément aux distances minimales figurant sur la plaque ou l'étiquette se trouvant sur le devant du chauffe-eau.

Si il est nécessaire d'installer ce chauffe-eau dans une alcôve, utiliser les distances figurant sur le schéma 1.

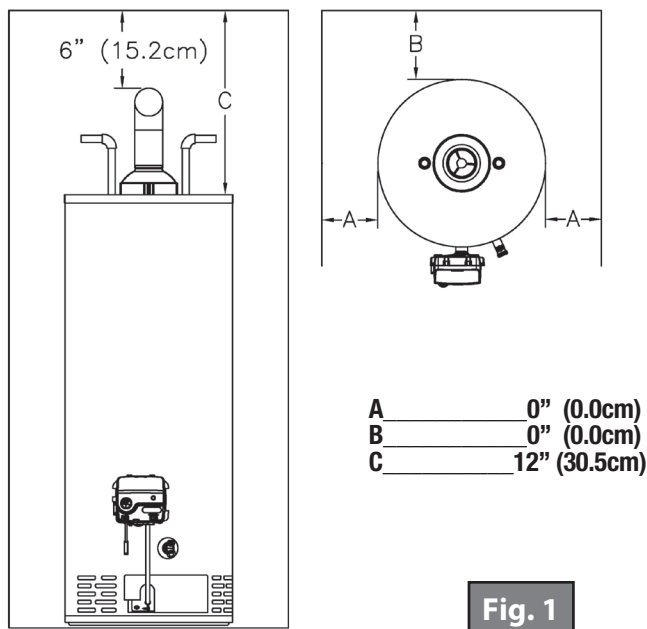

Fig. 1

Ventilation

⚠ AVERTISSEMENT

Le circuit de mise à l'air libre doit être installé correctement après tous les codes locaux ou en l'absence des codes locaux, la dernière édition du code national de gaz de carburant (la dernière édition de norme ANSI Z223.1-), ou en le Canada, gaz naturel et code d'installation de propane (la dernière édition B149.1-00). Le manque d'installer correctement le circuit de mise à l'air libre a pu avoir comme conséquence des dégâts matériels, des blessures, ou la mort.

Ce chauffe-eau a été expédié avec un inverseur de projet pour lequel il a été conçu en ce qui concerne les plans horizontal et verticales, sa catégorie certifié I, par la dernière révision de 4.3-2019 ANSI Z 21.10.3-2019.CSA. Consultez la dernière édition de la National Fuel Gas Code (ANSI Z223.1, dernière édition), ou au Canada, le gaz naturel et Propane installation Code (édition la plus récente B149.1-00). Si enlevé, l'inverseur de projet doit être remplacé dans la même position et fermé vers le haut de la veste par les vis avec lequel il a été installé.

▲ AVERTISSEMENT

Inspectez soigneusement le circuit de mise à l'air libre d'une installation de chauffe-eau de rechange avant de se relier au circuit de mise à l'air libre. Tous les joints dans le connecteur d'évent doivent être solidement attachés avec des vis et s'adapter étroitement ensemble. Inspectez le circuit de mise à l'air libre pour assurer les signes de la détérioration (rouille et perforation) et remplacez toutes les sections qui ne sont pas en bon état.

La cheminée doit être rayée et en bon état. Vérifiez pour s'assurer que le circuit de mise à l'air libre est correctement classé pour le chauffe-eau. Si le circuit de mise à l'air libre était précédemment classé pour un autre appareil de gaz qui a été enlevé, le circuit de mise à l'air libre peut maintenant être trop grand. Référez-vous à la dernière édition du code national de gaz de carburant (édition de norme ANSI Z223.1-latest), ou en le Canada, gaz naturel et code d'installation de propane (la dernière édition B149.1-00) pour le classement par taille correct des circuits de mise à l'air libre et de la mise à l'air libre commune avec un autre appareil de gaz. Lorsqu'un appareil existant de catégorie I est retiré ou remplacé, il se peut que le système de ventilation d'origine ne soit plus dimensionné pour évacuer adéquatement les appareils attachés.

N'exhalez pas ce chauffe-eau dans le circuit de mise à l'air libre d'un autre appareil de gaz conçu pour exhaler sous la pression positive.

Le chauffe-eau devrait être installé aussi étroitement que pratique au circuit de mise à l'air libre pour réduire au minimum la longueur de connecteur d'évent exigée. Référez-vous aux codes locaux pour les limitations de distance sur des longueurs de connecteur d'évent.

À l'accomplissement de l'installation de chauffe-eau, le brûleur et le circuit de mise à l'air libre doivent être examinés pour assurer l'opération appropriée avec tous autres appareils généralement exhalés en fonction. Vérifiez le débordement des produits de conduite de cheminée autour de l'ouverture extérieure de soulagement du drafthood après plusieurs compte rendu d'opération.

La flamme d'un match devrait être dessinée dans le drafthood. N'utilisez pas le chauffe-eau ou l'équipement relié si le débordement est détecté jusqu'à ce que le problème soit corrigé. Référez-vous à la dernière édition du code national de gaz de carburant, ou en le Canada, gaz naturel et code d'installation de propane pour les détails complets sur le « procédé à suivre pour placer l'équipement en fonction ».

Ce chauffe-eau doit être relié à un circuit rayé de cheminée ou de mise à l'air libre de maçonnerie approuvé par des codes ou des ordonnances locaux. Le connecteur d'évent utilisé pour attacher la sortie d'aiguillage d'ébauche à la cheminée ou au passage approuvé doit être du même diamètre que la sortie d'aiguillage d'ébauche ou plus grand. Pour la mise à l'air libre appropriée dans certaines installations, un plus grand connecteur d'évent peut être nécessaire. Consultez les tables de mise à l'air libre code d'installation en code standard (la dernière édition de Z223.1-or) et national de norme ANSI de carburant de gaz et de CAN/CGA (des éditions de B149.1 ou de B149.2-latest) gaz naturel et propane, ou fonctionnaires locaux de code pour la demande appropriée de votre secteur.

Arrivée d'air de combustion

⚠ AVERTISSEMENT

Les gaz de pétrole liquéfiés/gaz propane sont plus lourds que l'air et restent au niveau du sol s'il y a fuite. Les sous-sols, vides sanitaires, placards et espaces sous le niveau du sol sont des lieux idéals pour l'accumulation de gaz en cas de fuite. Avant d'allumer, détectez les odeurs de gaz autour de l'appareil. Assurez-vous de sentir au niveau du sol.

S'IL Y A DES ODEURS DE GAZ:

- Ne pas tenter d'allumer un appareil.
- Ne pas toucher d'interrupteur électrique; ne pas utiliser de téléphone dans votre bâtiment.
- Contacter immédiatement le fournisseur de gaz à partir du téléphone d'un voisin. Respecter les directions du fournisseur de gaz.
- Si on ne peut pas contacter le fournisseur de gaz, contacter le service des incendies.

NE PAS UTILISER L'APPAREIL AVANT DE REMÉDIER À LA FUITE!

IMPORTANT

Le passage de l'air de combustion et de ventilation ne doit pas être bloqué.

Fournir une quantité adéquate d'air pour la combustion et la ventilation.

Une quantité insuffisante d'air va provoquer la recirculation de matières de combustion résultant en un air contaminé pouvant être dangereux pour la vie. Une telle condition donne souvent une flamme de brûleur jaune et blanche provoquant carbone et suie au niveau de la chambre de combustion, des brûleurs et carneaux pouvant endommager le chauffe-eau.

Lorsqu'un ventilateur de tirage est installé dans la même pièce que le chauffe-eau, vous devez avoir suffisamment d'ouvertures murales pour le passage de l'air. De petites ouvertures peuvent faire passer l'air dans la pièce par le biais de la cheminée et provoquer la recirculation de produits de combustion.

Espaces libres

Dans les espaces libres des bâtiments, l'infiltration peut être suffisante pour fournir de l'air pour la combustion, la ventilation et la dilution des gaz de combustion. Cependant, dans les bâtiments de construction étanche (par exemple, comportant des coupe-froid, fortement isolés, calfeutrés, équipés de pare-vapeur, etc.), il peut être nécessaire de fournir de l'air supplémentaire en utilisant les méthodes décrites sous Espaces confinés: Tout l'air vient de l'extérieur ou Installations spécialement conçues.

Espaces confinés

Les espaces confinés sont définis comme faisant moins de 50 pi³/1000 BTU/h (1,4 m³/0,29 kw/h).

Tout l'air est intérieur

L'espace confiné doit être pourvu de deux ouvertures permanentes communiquant directement avec une ou plusieurs pièces supplémentaires d'un volume suffisant pour que le volume combiné de tous les espaces réponde aux critères d'un espace libre. L'apport total pour tous les matériels utilisant du gaz installés dans l'espace combiné doit être pris en compte dans le calcul. Chaque ouverture doit avoir une surface libre minimale de 1 po²/1000 BTU/h (2200 mm²/kW) de puissance d'entrée totale de tout les matériels utilisant du gaz dans l'espace confiné, mais pas moins de 100 po² (645 cm²). Une des ouvertures doit être à moins de 12 po (31 cm) du plafond et une autre à moins de 12 po (31 cm) du sol de l'enceinte.

Installation (Arrivée d'air de combustion) suite-

Tout l'air vient de l'extérieur

L'espace confiné doit être pourvu de deux ouvertures permanentes, l'une commençant à 12 po (31 cm) du plafond et l'autre commençant à 12 po (31 cm) du sol de l'enceinte. Les ouvertures doivent communiquer directement, ou par des conduits, avec l'extérieur ou des espaces (sous-sol ou grenier) qui communiquent librement avec l'extérieur.

1. Lorsque la communication avec l'extérieur se fait par des conduits verticaux, chaque ouverture doit avoir une surface libre minimale de 1 po²/4000 BTU/h de puissance d'entrée totale de tous les matériels dans l'enceinte.
2. Lorsque la communication avec l'extérieur se fait par des conduits horizontaux, chaque ouverture doit avoir une surface libre minimale de 1 po²/2000 BTU/h de puissance d'entrée totale de tous les matériels dans l'enceinte.
3. Lorsque des conduits sont utilisés, ils doivent avoir la même section transversale que la zone libre des ouvertures auxquelles ils sont raccordés. La dimension minimale des conduits d'air rectangulaires ne doit pas être inférieure à 3 po (8 cm).

Prévoir une ouverture permanente commençant à moins de 12 po (31 cm) du plafond de l'enceinte. L'appareil doit avoir un dégagement d'au moins 1 po (3 cm) sur les côtés et à l'arrière, et 6 po (16 cm) à l'avant de l'appareil. L'ouverture doit communiquer directement ou par des conduits avec l'extérieur ou des espaces (sous-sol ou grenier) qui communiquent librement avec l'extérieur et possèdent une surface libre minimale de:

1. 1 po²/3000 BTU/h (700 mm²/kW) de puissance d'entrée totale de tous les appareils situés dans l'enceinte.
2. Pas moins que la somme des surfaces de tous les connecteurs d'évent de l'espace.

Installations spécialement conçues

Les exigences mentionnées à la rubrique *Espaces confinés* ci-dessus ne doivent pas nécessairement s'appliquer lorsqu'une installation spéciale, approuvée par l'autorité compétente, fournit une alimentation adéquate en air pour la combustion, la ventilation et la dilution des gaz de combustion.

Raccords d'eau

Note: AVANT DE COMMENCER L'INSTALLATION, FERMER LA SOURCE D'EAU PRINCIPALE.

Après avoir fermé la source d'eau principale, ouvrir un robinet afin d'éliminer la pression d'eau dans les tuyaux et éviter des fuites d'eau pendant le raccord d'eau au chauffe-eau. Après avoir éliminé la pression, fermer le robinet. L'entrée d'eau FROIDE et la sortie d'eau CHAUDE sont bien indiquées sur le haut du chauffe-eau. Les raccords d'entrée d'eau froide et de sortie d'eau chaude sont des raccords diélectriques avec filetage NPT mâle de 3/4". Raccorder de façon appropriée le chauffe-eau à la source d'eau principale de la maison. Installer un robinet d'arrêt général sur la source d'eau froide.

IMPORTANT

Si on utilise des raccords soudés, NE PAS utiliser de chaleur sur les mamelons sur le dessus du chauffe-eau. Souder le tube à l'adaptateur avant de raccorder l'adaptateur à la source d'eau. Il est important d'éviter la chaleur sur les mamelons qui contiennent un intérieur en plastique.

▲ AVERTISSEMENT

L'OMISSION DE L'INSTALLATION OU DE L'ENTRETIEN D'UNE NOUVELLE SOUPE DE SÛRETÉ DE TEMPÉRATURE ET DE PRESSION DE 3/4" X 3/4" DÉGAGE LE FABRICANT DE TOUTE RÉCLAMATION POUVANT RÉSULTER DE TEMPÉRATURES ET PRESSIONS EXCESSIVES.

Si ce chauffe-eau est installé sur un système d'eau fermé, tel que celui qui est muni d'un clapet anti-retour sur la source d'eau froide, vous devez installer un dispositif de contrôle d'expansion thermique. **NE PAS** utiliser ce chauffe-eau sur un système d'eau fermé sans installer un dispositif de contrôle d'expansion thermique. Contacter votre fournisseur d'eau ou l'inspecteur local de plomberie pour découvrir comment contrôler cette situation.

Après l'installation des tuyaux d'eau, ouvrir la source d'eau principale et remplir le chauffe-eau. Pendant le remplissage, ouvrir plusieurs robinets d'eau chaude afin de permettre l'évacuation de l'air dans les tuyaux. Lorsqu'il y a un bon débit d'eau, fermer les robinets et s'assurer qu'il n'y a aucune fuite d'eau.

NE JAMAIS FAIRE FONCTIONNER UN CHAUFFE-EAU SANS S'ASSURER QU'IL EST REMPLI D'EAU.

▲ AVERTISSEMENT

Afin de se protéger contre les températures et pressions excessives, installer un dispositif de protection de température et de pression conforme aux codes locaux mais pas moins d'une soupape de sûreté de température et pression homologuée par un laboratoire national renommé qui effectue des inspections régulières de la production de l'équipement ou du matériel indiqué afin d'assurer qu'il est conforme à la norme des soupapes de sûreté et des dispositifs d'arrêt de gaz pour les systèmes d'eau chaude, ANSI Z21.22 ou à la norme CAN1-4.4 Température et pression, et à la norme CAN1-4.4, Température, pression, soupapes de sûreté de température et pression, et soupapes de sûreté à vide. La soupape de sûreté de température et pression doit être réglée à une pression maximale ne pouvant pas dépasser la pression maximale de fonctionnement du chauffe-eau. La soupape de sûreté de température et pression doit également posséder une capacité de décharge indiquée en taux de température de vapeur par heure BTU qui ne peut pas être inférieure à celle du chauffe-eau.

Installer la soupape de sûreté de température et pression dans l'ouverture appropriée et indiquée à cet effet sur le chauffe-eau.

Note: Certains modèles sont déjà munis ou sont accompagnés d'une soupape de sûreté de température et pression. S'assurer que la soupape de sûreté de température et pression est conforme aux codes locaux. Si la soupape de sûreté de température et pression n'est pas conforme aux codes locaux, la remplacer avec une qui est conforme. Respecter les instructions d'installation indiquées ci-dessus sur cette page.

Installer un tuyau de vidange afin que l'eau qui provient de la soupape de sûreté de température et pression sorte à six (6) pouces (15,2 cm) au-dessus de ou à toute distance sous le plancher et n'entre pas en contact avec des pièces électriques. Ce tuyau de vidange doit être installé afin de permettre un écoulement complet de la soupape de sûreté de température et pression et du tuyau de vidange. L'ouverture du tuyau de vidange ne peut pas être bloquée ni être sujette au gel. **NE PAS** fileter, boucher ou placer de bouchon sur le tuyau de vidange. Il est conseillé d'avoir une distance minimale de quatre (4) pouces (10,2 cm) sur les côtés du chauffe-eau pour l'entretien de la soupape de sûreté de température et pression.

Ne pas placer de valve entre la soupape de sûreté de température et pression et le réservoir.

Installation (Raccords d'eau) suite-

Ce chauffe-eau a été expédié avec un inverseur de projet pour lequel il a été conçu en ce qui concerne les plans horizontaux et verticaux. Si enlevé, l'inverseur de projet doit être remplacé dans la même position et fixée sur le haut de la veste par lequel il a été installé

⚠ AVERTISSEMENT

Un chauffe-eau qui fonctionne et duquel on n'a pas tiré d'eau depuis une longue période de temps (habituellement deux semaines et plus) peut engendrer de l'hydrogène. L'hydrogène est un gaz extrêmement inflammable. Afin d'éviter le risque de blessures dans ces conditions, il est conseillé d'ouvrir un robinet d'eau chaude et de laisser couler l'eau pendant plusieurs minutes dans l'évier de la cuisine avant d'utiliser un appareil électrique, qui est branché au système d'eau chaude. S'il y a de l'hydrogène, on entend un son inusité comme un échappement d'air à travers les tuyaux au moment où l'eau chaude commence à couler. Ne pas fumer ni avoir de flammes nues près du robinet lorsqu'il est ouvert.

Ce chauffe-eau peut donner une eau à des températures brûlantes dans n'importe quel robinet du système. Il faut être prudent lorsqu'on utilise l'eau chaude afin d'éviter des brûlures. Certains appareils comme les lave-vaisselle et les lave-linge exigent des températures plus chaudes. En réglant le thermostat du chauffe-eau pour des températures plus chaudes imposées par ces appareils électroménagers, on risque des brûlures. Pour se protéger de ces blessures, vous devriez installer une valve de mélange approuvée ASSE sur le système d'eau. Ce dispositif va réduire la température au point d'écoulement en mélangeant de l'eau froide avec l'eau chaude. Ces dispositifs sont disponibles auprès du fabricant de ce chauffe-eau ou chez un fournisseur d'articles de plomberie. Consulter un plombier professionnel.

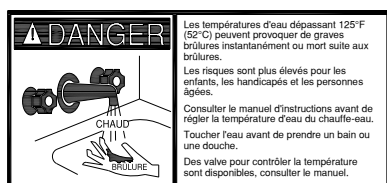

LES RAPPORTS APPROXIMATIFS DE TIME/TEMPERATURE ÉCHAUDE DEDANS	
120°F (49°C)	Plus de 5 minutes
125°F (52°C)	1 ½ à 2 minutes
130°F (54°C)	Environ 30 secondes
135°F (57°C)	Environ 10 secondes
140°F (60°C)	Moins de 5 secondes
145°F (63°C)	Moins de 3 secondes
150°F (66°C)	Secondes d'environ 1 ½
155°F (68°C)	Environ 1 seconde

IMPORTANT

Si ce chauffe-eau est installé dans un système d'alimentation en eau fermé, comme celui qui est doté d'un dispositif anti-retour, d'un clapet anti-retour, d'un clapet réducteur de pression ou d'un compteur d'eau avec clapet anti-retour dans l'alimentation en eau froide, des dispositions doivent être prises pour gérer la dilatation thermique. **NE PAS faire fonctionner ce chauffe-eau dans un système d'alimentation en eau fermé sans dispositions appropriées.** Un réservoir de dilatation thermique de taille appropriée et correctement installé et/ou d'autres dispositifs doit être installé. Travaillez avec votre professionnel de l'installation, votre fournisseur d'eau ou l'inspecteur de plomberie local sur la façon de gérer correctement cette situation. Les garanties ne couvrent PAS les dommages causés par la dilatation thermique, tels que les renflements de pression et / ou les déformations.

Raccords de gaz

Les tuyaux d'approvisionnement de gaz doivent respecter les normes de National Fuel Gas Code ANSI Z223.1 - (Nouvelle édition) et/ou au Canada les codes d'installation CAN/CGA B149 - (Nouvelles éditions).

La pression minimale autorisée pour le gaz aux fins de tuyau d'arrivée est de 1,5" (0,37 kPa) au-dessus de la pression du collecteur pour le gaz naturel et 1,0" (0,25 kPa) pour le gaz P.L. Consulter la plaque de capacité et la valve de contrôle de gaz pour les pressions et le type de gaz. La pression maximale autorisée est de 14" (3,5 kPa) pour le gaz naturel et les gaz de pétrole liquéfiés/gaz propane.

1. Reliez ce chauffe-eau seulement au type de gaz (gaz naturel ou de propane) comme démontré de la plaque de contrôle. Utilisez la pipe noire propre de fer ou le matériel équivalent approuvé par code et ordonnances locaux. (La saleté et l'échelle de la pipe peuvent entrer dans le clapet à gaz et le faire fonctionner mal). La ligne de gaz d'entrée doit avoir une longueur minimum de trois (3) pouces (7.6 cm) de jambe d'égouttement (piège de sédiment) installée comme près du clapet à gaz du chauffe-eau comme possible. Une union commune moulue doit être installée comme près du chauffe-eau comme possible dans la ligne d'offre de gaz alimentant le chauffe-eau à l'entretien de laiss du chauffe-eau. Les composés utilisés sur les joints filetés de la tuyauterie de gaz doivent être résistants à l'action des gaz de pétrole liquéfiés/du gaz de propane. N'appliquez pas le dopant de pipe à l'entrée de clapet à gaz et ne vous assurez pas qu'aucun dopant de pipe n'est devenu logé dans l'écran d'entrée du clapet à gaz. Le soin extrême doit être pris pour n'assurer aucun dopant de pipe entre dans le clapet à gaz. Évitez le couple excessif en serrant la ligne d'offre de gaz au clapet à gaz. Le couple excessif peut avoir en fendant du logement de clapet à gaz et pourrait créer une fuite de gaz. En serrant la ligne d'offre de gaz au contrôle de L.P., on lui recommande de tenir le corps d'entrée du contrôle solidement avec une clé adéquate. Le couple maximum suggéré est de 31.5 pi livres. (4.4 kilogrammes-m).

⚠ AVERTISSEMENT

Le fabricant de ce chauffe-eau ne sera pas responsable d'aucuns dommages ou dommage causés en raison d'une entrée criquée de gaz en raison du couple excessif.

2. Ce chauffe-eau et son raccordement de gaz doivent être fuite examinée avant de mettre le chauffe-eau en fonction. Vérifiez les fuites de gaz avec une solution de savon et de l'eau et une brosse ou un fluide commercial de détecteur de fuite. **N'EMPLOYEZ JAMAIS UN MATCH OU UNE FLAMME NUE POUR L'ESSAI!**

IMPORTANT

Le chauffe-eau et le robinet d'isolement individuel doivent être démontés du circuit sifflant d'offre de gaz pendant tous les essais sous pression du circuit aux pressions d'essai au-dessus de 1/2 livre par pouce carré (kPa 3.5). Le chauffe-eau doit être isolé dans le circuit sifflant d'offre de gaz en fermant son robinet d'isolement manuel pendant tous les essais sous pression du circuit d'offre de gaz aux pressions d'essai égales à ou moins d'à 1/2 livre par pouce carré (kPa 3.5). La ligne d'approvisionnement doit être couverte une fois non reliée au chauffe-eau.

3. S'assurer de ne pas mouiller les raccords électriques à la prise durant la vérification de fuites. Sécher entièrement les raccords électriques à la prise avant de faire fonctionner le chauffe eau.

⚠ AVERTISSEMENT

La pression d'admission de gaz à la commande de gaz doit ne jamais excéder 14 pouces de la colonne de l'eau (1/2 livre par pouce carré). Le circuit d'alimentation de gaz et n'importe quel dispositif de régulation de pression dans la ligne de gaz doivent être indiqués, inspectés et ajustés pour assurer une pression d'offre de gaz de 1/2 livre par pouce carré ou moins. Le manque de faire ainsi peut avoir comme conséquence des dommages ou la mort sérieuse.

FONCTIONNEMENT GÉNÉRAL

⚠ AVERTISSEMENT

Les chauffe-eau sont des appareils qui engendrent de la chaleur. Afin d'éviter les dommages et les blessures, vous ne devez jamais ranger de matériel contre le chauffe-eau ou le système d'entrée d'air de ventilation et vous devez soigneusement éviter les contacts non nécessaires (particulièrement les enfants) avec le chauffe-eau et le système d'entrée d'air de ventilation. **PEU IMPORTE LA SITUATION, IL NE FAUT JAMAIS UTILISER NI RANGER DES SUBSTANCES INFLAMMABLES, TELLES QUE DE L'ESSENCE OU DU DILUANT DE PEINTURE À PROXIMITÉ DU CHAUFFE-EAU, DU SYSTÈME D'ENTRÉE D'AIR DE VENTILATION OU DANS UN LIEU OÙ DES ÉMANATIONS POURRAIENT ENTRER EN CONTACT AVEC LE CHAUFFE-EAU OU LE SYSTÈME D'ENTRÉE D'AIR DE VENTILATION.**

POUR REMPLIR RÉCHAUFFEUR D'EAU

Pour fermer la valve de la purge du réchauffeur d'eau tout en tournant le robinet dans la direction des aiguilles d'une montre.

1. Pour ouvrir la source de l'eau froide au robinet principal.
2. Pour ouvrir plusieurs robinets chauds afin d'éliminer l'air dans les pipes du système.
3. Quand l'écoulement d'eau est régulier, ceci signifie que le réchauffeur d'eau est rempli. Pour arrêter les robinets et pour s'assurer qu'il n'y a aucune évaporation sur la valve de la purge du réchauffeur d'eau, la soupape de sécurité de la température et la pression et sur les raccordements d'eau chaude et d'eau froide.

POUR VIDANGER LE CHAUFFE-EAU

Si il devez nécessaire pour vidanger complètement le chauffe-eau, assurez-vous vous suivre les étapes ci-dessous:

1. Pour la commande mécanique White Rodgers, tournez le bouton du thermostat dans la position la plus basse possible, OU pour les commandes électroniques Resideo et SIT, tournez le bouton du thermostat dans le sens inverse des aiguilles d'une montre.
2. Pour le contrôle mécanique White Rodgers, appuyez partiellement sur le bouton de contrôle du gaz et tournez-le dans le sens des aiguilles d'une montre jusqu'à la position «OFF».
3. Coupez l'offre de gaz au chauffe-eau.
4. Fermez le robinet d'isolement d'offre d'eau froide.
5. Ouvrez la soupape de vidange sur le chauffe-eau en tournant le bouton dans le sens contraire des aiguilles d'une montre. La soupape de vidange a des fils sur l'extrémité qui permettra le raccordement d'un accouplement standard de tuyau.
6. Ouvrez un robinet d'eau chaude pour permettre à l'air d'écrire le système.

Pour remplir à nouveau le chauffe-eau, consulter la section «Pour remplir le chauffe-eau».

⚠ AVERTISSEMENT

Attente au moins (2) des minutes après que cette commande est pressurisée avec le gaz avant d'essayer d'allumer le pilote et/ou de pousser le bouton de bougie. Le manque de faire ainsi peut avoir comme conséquence des dommages sérieux.

Instructions d'allumage et d'arrêt- Contrôle mécanique des gaz (White Rodgers)

POUR VOTRE SÉCURITÉ, LIRE AVANT D'ALLUMER

AVERTISSEMENT: si vous ne suivez pas ces instructions à la lettre, il peut en résulter un incendie ou une explosion, causant des dommages matériels, des blessures corporelles ou la mort.

A. Cet appareil possède une veilleuse allumée par un allume-gaz à étincelle piézo-électrique. N'ouvrez pas la porte intérieure pour essayer d'allumer la veilleuse à la main.

B. **AVANT D'ALLUMER**, respirez tout autour de l'appareil pour détecter la présence de gaz. Assurez-vous de respirer près du sol, car certains gaz sont plus lourds que l'air et se déposent sur le sol.

QUE FAIRE SI VOUS SENTEZ UNE ODEUR DE GAZ.

* N'essayez d'allumer aucun appareil.

* Ne touchez à aucun interrupteur électrique ; n'utilisez pas de téléphone dans le bâtiment.

* Appelez immédiatement votre fournisseur de gaz depuis le téléphone d'un voisin. Suivez les instructions du fournisseur de gaz.

* Si vous n'arrivez pas à joindre votre fournisseur de gaz, appelez les services d'incendie.

C. Utilisez seulement la main pour enfoncer ou tourner le bouton de réglage de gaz. N'utilisez jamais d'outils. Si vous n'arrivez pas à enfoncer ou tourner le bouton à la main, n'essayez pas de le réparer, appelez un technicien d'entretien qualifié. Le forcer ou tenter de le réparer peut provoquer un incendie ou une explosion.

D. N'utilisez pas cet appareil si une partie quelconque a été immergée. Appelez immédiatement un technicien d'entretien qualifié pour inspecter l'appareil et remplacer toute pièce du système de contrôle et tout régulateur de gaz ayant été immergée.

INSTRUCTIONS D'ALLUMAGE

1. STOP! Lisez les informations de sécurité ci-dessus sur cette étiquette.

2. Réglez le thermostat sur la position la plus basse.

3. Tournez et, le cas échéant, enfoncez partiellement le bouton du régulateur de gaz dans le sens horaire jusqu'à la position «OFF».



FxFMFI F A

EXEMPLE B

REMARQUE : Sur l'exemple B, le bouton ne peut pas être tourné de «PILOT» sur «OFF» à moins qu'il ne soit légèrement enfoncé. Ne forcez pas.

4. Attendez cinq (5) minutes pour évacuer tout gaz. Puis respirez l'air, y compris près du sol. Si vous sentez une odeur de gaz, STOP ! Suivez les instructions « B » dans les informations de sécurité ci-dessus sur cette étiquette. Si vous ne sentez pas de gaz, passez à l'étape suivante.

5. Retirez la porte extérieure.

6. Localisez le bouton de l'allumeur piézoélectrique.

7. Regardez par le hublot de la porte intérieure pour voir la veilleuse.

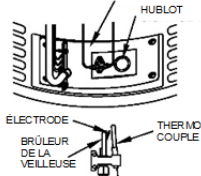

8. Tournez le bouton du régulateur de gaz dans le sens antihoraire jusqu'à la position «PILOT».

9a. **POUR L'EXEMPLE DE RÉGULATEUR DE GAZ A-** Appuyez sur le bouton rouge d'allumage de la veilleuse et maintenez-le enfoncé. Appuyez immédiatement sur le bouton de l'allumeur piézoélectrique jusqu'à ce que vous entendiez un « clic », puis relâchez. Continuez à maintenir enfoncé le bouton d'allumage de la veilleuse pendant environ une (1) minute après son allumage. Relâchez le bouton d'allumage de la veilleuse et il devrait ressortir. La veilleuse devrait rester allumée. Si elle s'éteint, répétez les étapes 3 à 9.

9b. **POUR L'EXEMPLE DE RÉGULATEUR DE GAZ B-** Appuyez sur le bouton du régulateur de gaz et maintenez-le enfoncé. Appuyez immédiatement sur le bouton de l'allumeur piézoélectrique jusqu'à ce que vous entendiez un « clic », puis relâchez. Continuez à maintenir le bouton enfoncé pendant environ une (1) minute après l'allumage de la veilleuse. Relâchez le bouton et il devrait ressortir. La veilleuse devrait rester allumée. Si elle s'éteint, répétez les étapes 3 à 9.

POUR LES EXEMPLES DE RÉGULATEUR DE GAZ A ET B-

• Si le bouton ne ressort pas lorsqu'il est relâché, arrêtez et appelez immédiatement votre technicien d'entretien ou votre fournisseur de gaz.

• Si la veilleuse ne reste pas allumée après plusieurs essais, tournez le bouton du régulateur de gaz sur « OFF » et appelez votre technicien ou votre fournisseur de gaz.

10. Remplacez la porte extérieure.

11. Tournez le bouton du régulateur de gaz dans le sens antihoraire sur la position « ON ».

12. Réglez le thermostat sur le réglage souhaité.

POUR COUPER L'ALIMENTATION EN GAZ DE L'APPAREIL

1. Réglez la molette du thermostat sur le réglage le plus bas possible.

2. Tournez et, le cas échéant, enfoncez partiellement le bouton du régulateur de gaz dans le sens horaire jusqu'à la position «OFF».

Instructions d'allumage et d'arrêt- Contrôle de gaz électronique ICON® System (SIT)

POUR VOTRE SÉCURITÉ, LIRE AVANT D'ALLUMER

AVERTISSEMENT: si vous ne suivez pas ces instructions à la lettre, il peut en résulter un incendie ou une explosion, causant des dommages matériels, des blessures corporelles ou la mort.

A. Cet appareil possède une veilleuse allumée par un allume-gaz à étincelle piézo-électrique. N'ouvrez pas la porte intérieure pour essayer d'allumer la veilleuse à la main.

B. **AVANT D'ALLUMER**, respirez tout autour de l'appareil pour détecter la présence de gaz. Assurez-vous de respirer près du sol, car certains gaz sont plus lourds que l'air et se déposent sur le sol.

QUE FAIRE SI VOUS SENTEZ UNE ODEUR DE GAZ

* N'essayez d'allumer aucun appareil.

* Ne touchez aucun interrupteur électrique ; n'utilisez aucun téléphone dans le bâtiment.

* Appelez immédiatement votre fournisseur de gaz depuis le téléphone d'un voisin. Suivez les instructions du fournisseur de gaz.

* Si vous n'arrivez pas à joindre votre fournisseur de gaz, appelez les services d'incendie.

C. Utilisez seulement la main pour enfoncer ou tourner le bouton de réglage du gaz. N'utilisez jamais d'outils. Si vous n'arrivez pas à enfoncer ou tourner le bouton à la main, n'essayez pas de le réparer, appelez un technicien d'entretien qualifié. Le forcer ou tenter de le réparer peut provoquer un incendie ou une explosion.

D. N'utilisez pas cet appareil si une partie quelconque a été immergée. Appelez immédiatement un technicien d'entretien qualifié pour inspecter l'appareil et remplacer toute pièce du système de contrôle et tout régulateur de gaz ayant été immergée.

INSTRUCTIONS D'ALLUMAGE

1. **STOP !** Lisez les informations de sécurité ci-dessus sur cette étiquette.

2. Mettre le bouton du régulateur de gaz sur la position « OFF ».

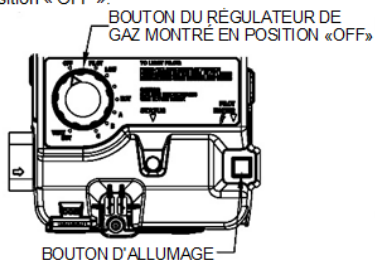

3. Attendez cinq (5) minutes pour évacuer tout gaz. Puis respirez l'air, y compris près du sol. Si vous sentez une odeur de gaz, **STOP!** Suivez les instructions « B » dans les informations de sécurité au-dessus de cette étiquette. Si vous ne sentez pas de gaz, passez à l'étape suivante.

4. Retirez la porte extérieure.

5. Localisez le bouton d'allumage.

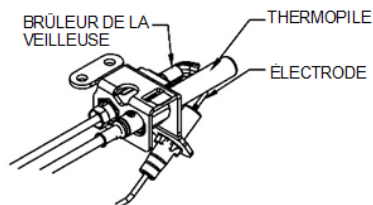

6. Regardez par le hublot de la porte intérieure pour vérifier la veilleuse.

7. Tournez le bouton du régulateur de gaz dans le sens horaire jusqu'à la position « PILOT ».

8. Appuyez sur le bouton du régulateur de gaz et maintenez-le enfoncé. Appuyez immédiatement sur le bouton d'allumage jusqu'à ce que vous entendiez un « clic », puis relâchez. Continuez à maintenir le bouton du régulateur de gaz jusqu'à ce que le voyant d'état clignote. Relâchez le bouton du régulateur de gaz. Il devrait ressortir. Vérifiez que la veilleuse est toujours allumée. Si la veilleuse s'éteint, répétez les étapes 2 à 8.

• Si le bouton du régulateur de gaz ne ressort pas lorsqu'il est relâché, arrêtez et appelez immédiatement votre technicien d'entretien ou votre fournisseur de gaz.

• Si la veilleuse ne reste pas allumée après plusieurs essais, tournez le bouton du régulateur de gaz sur « OFF » et appelez votre technicien ou votre fournisseur de gaz.

9. Remplacez la porte extérieure.

10. Tournez le bouton du régulateur de gaz sur le réglage souhaité.

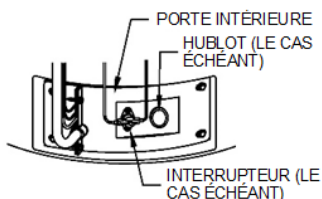

POUR COUPER L'ALIMENTATION EN GAZ DE L'APPAREIL

1. Tournez le bouton du régulateur de gaz dans le sens antihoraire sur la position « OFF ».

Instructions d'allumage et d'arrêt- Contrôle de gaz électronique ICON® System (Resideo)

LIRE AVANT DE METTRE EN MARCHÉ

AVERTISSEMENT: Si vous ne suivez pas ces instructions exactement, une incendie ou une explosion peut résulter entraînant des dégâts matériels, des blessures ou la perte de la vie.

A. Cet appareil a un pilote qui est allumé par un circuit d'allumage de gaz d'étincelle électrique.

B. Avant d'allumer la veilleuse, reniflez tout autour de l'appareil pour déceler une odeur de gaz. Reniflez près du plancher, car certains gaz sont plus lourds que l'air et ont tendance à s'accumuler au niveau du sol.

QUE FAIRE S'IL Y A UNE ODEUR DE GAZ:

* Ne tentez pas d'allumer l'appareil.

* Ne touchez pas à l'interrupteur électrique; n'utilisez pas de téléphone dans le bâtiment.

* Appelez immédiatement le fournisseur de gaz en employant le téléphone d'un voisin.

Respectez à la lettre les instructions du fournisseur de gaz.

* Si personne ne répond, appelez le service des incendies.

C. Utilisez seulement la main quand vous appuyez sur le bouton bascule. N'utilisez jamais d'outils. Si le bouton ne fonctionne pas, n'essayez pas de le réparer. Téléphonez à un technicien qualifié. Si vous tentez de forcer ou réparer vous même, vous pouvez déclencher un feu ou

D. N'utilisez pas cet appareil s'il a été submergé dans l'eau, complètement ou en partie. Appelez un technicien qualifié pour inspecter l'appareil et remplacer toute partie du système de contrôle et toute commande qui auraient été submergées dans l'eau.

CONSIGNES D'UTILISATION

1. **ARRÊT!** Lisez l'information de sûreté au dessus sur cette étiquette.
2. Placez le bouton de commande de gaz dans la position de "OFF".

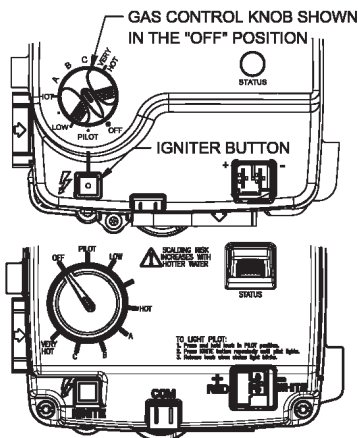

3. Attendez cinq (5) minutes pour dégager dehors n'importe quel gaz. Sentez alors pour le gaz, y compris près du plancher. Si vous sentez le gaz, **ARRÊTEZ!** Suivez «B» dans l'information de sûreté à la gauche sur cette étiquette. Si vous ne sentez pas le gaz, passez à la prochaine étape.

4. Enlevez la porte externe. Enlevez la porte intérieure ou glissez-la ouverte.
5. Localisez le bouton de bougie.
6. Regardez par la fenêtré de verre de vue sur la porte intérieure pour regarder le pilote.
7. Tournez le bouton de commande de gaz dans le sens des aiguilles d'une montre à la position "PILOT".
8. Enfoncez et tenez dans le bouton de commande gaz. Appuyez sur immédiatement le bouton de bougie jusqu'à ce que vous entendiez un bruit de « clic », puis relâchez. Continuez à maintenir le bouton de commande de gaz jusqu'à ce que la lumière de statut clignote. Relâchez le bouton de commande de gaz. Il devrait sauter soutenu. Le pilote devrait rester allumé. Si le pilote sort, répétez les étapes 2 à 8. Si le bouton de commande de gaz ne saute pas dehors une fois relâché, arrêtez et appelez immédiatement votre fournisseur de technicien ou de gaz de service. Si le pilote ne restera pas s'allumait après que plusieurs essais, tournez le bouton de commande de gaz à "OFF" et appelez votre fournisseur de technicien ou de gaz.
9. Remplacez la porte intérieure ou glissez-la fermée. Remplacez la porte externe.
10. Tournez le bouton de commande de gaz à l'arrangement désiré.

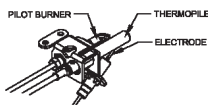

ARRÊTER LE GAZ À L'APPAREIL

1. Tournez le bouton de commande de gaz dans le sens contraire des aiguilles d'une montre à la position de "OFF".

Réglage du thermostat

White Rodgers Contrôle de Gas Mécanique.

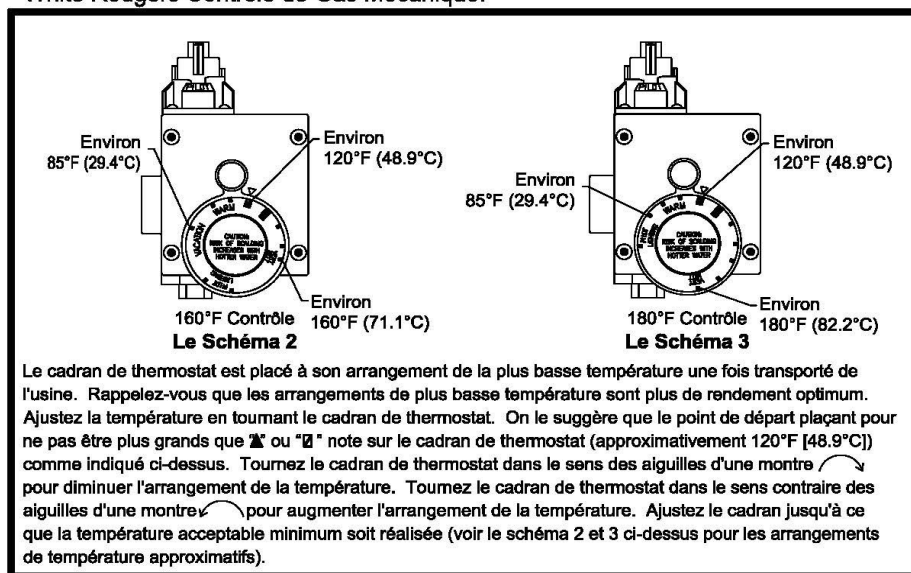

ICON® System SIT Électronique Gaz Commande

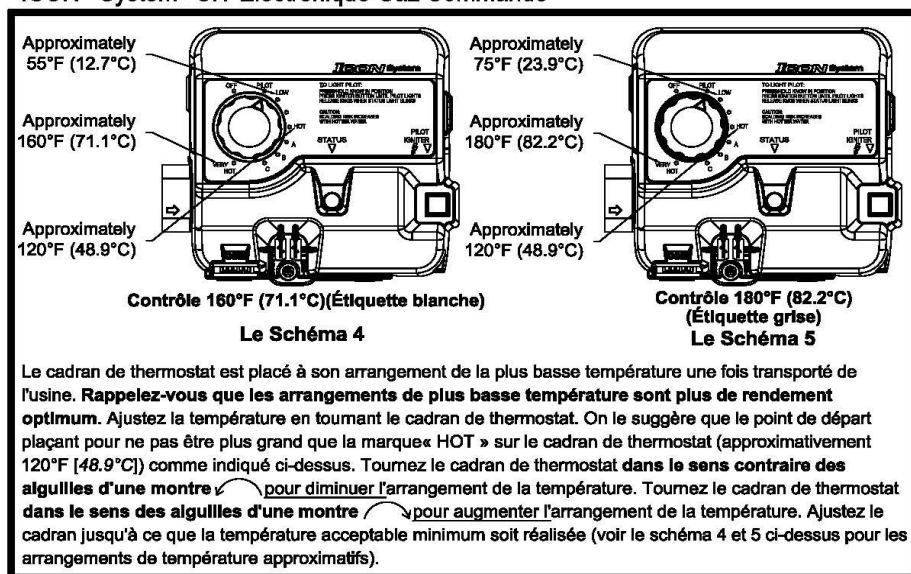

Réglage du thermostat suite-

ICON® System Resideo V1 Électronique Gaz Commande

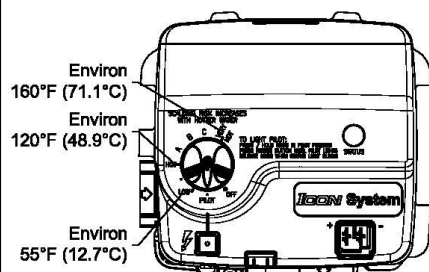

Contrôle 160°F (71.1°C)(Façade argentée)

Le Schéma 6

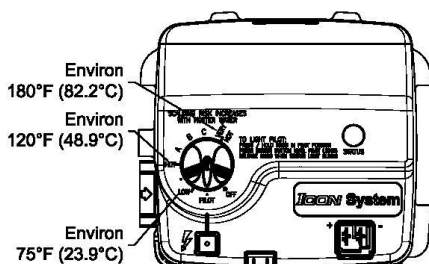

Contrôle 180°F (82.2°C)(Façade grise)

Le Schéma 7

Le cadran de thermostat est placé à son arrangement de la plus basse température une fois transporté de l'usine. **Rappelez-vous que les arrangements de plus basse température sont plus de rendement optimum.** Ajustez la température en tournant le cadran de thermostat. On le suggère que le point de départ plaçant pour ne pas être plus grand que la marque « HOT » sur le cadran de thermostat (approximativement 120°F [48.9°C]) comme indiqué ci-dessus. Tournez le cadran de thermostat **dans le sens contraire des aiguilles d'une montre** pour diminuer l'arrangement de la température. Tournez le cadran de thermostat **dans le sens des aiguilles d'une montre** pour augmenter l'arrangement de la température. Ajustez le cadran jusqu'à ce que la température acceptable minimum soit réalisée (voir le schéma 6 et 7 ci-dessus pour les arrangements de température approximatifs).

ICON® System Resideo V2 Électronique Gaz Commande

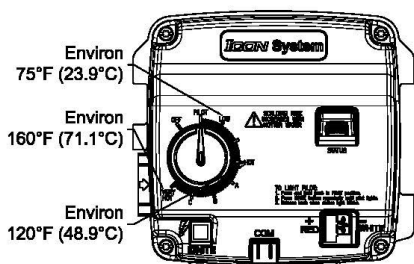

Contrôle 160°F (71.1°C)(Façade argentée)

Le Schéma 8

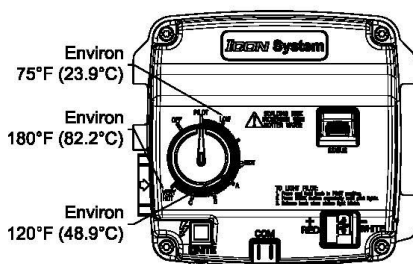

Contrôle 180°F (82.2°C)(Façade grise)

Le Schéma 9

Le cadran de thermostat est placé à son arrangement de la plus basse température une fois transporté de l'usine. **Rappelez-vous que les arrangements de plus basse température sont plus de rendement optimum.** Ajustez la température en tournant le cadran de thermostat. On le suggère que le point de départ plaçant pour ne pas être plus grand que la marque « HOT » sur le cadran de thermostat (approximativement 120°F [48.9°C]) comme indiqué ci-dessus. Tournez le cadran de thermostat **dans le sens contraire des aiguilles d'une montre** pour diminuer l'arrangement de la température. Tournez le cadran de thermostat **dans le sens des aiguilles d'une montre** pour augmenter l'arrangement de la température. Ajustez le cadran jusqu'à ce que la température acceptable minimum soit réalisée (voir le schéma 8 et 9 ci-dessus pour les arrangements de température approximatifs).

⚠ DANGER

L'eau plus chaude augmente le risque de brûlures. Des brûlures peuvent être provoquées en cinq (5) secondes à des températures de 140o F (60°C). Afin de se protéger contre les brûlures, installer une valve de mélange approuvée ASSE sur le système d'eau. Ce dispositif va réduire la température au point d'écoulement en mélangeant de l'eau froide avec l'eau chaude. Consulter un plombier professionnel ou un conseiller local en plomberie. **Note:** Ce chauffe-eau est muni d'un dispositif d'arrêt d'énergie afin d'éviter toute surchauffe. Dans le cas d'une surchauffe ou si le débit de gaz ne se ferme pas, fermer la valve de contrôle manuel de gaz et contacter un technicien qualifié. **Note:** Lorsque le chauffe-eau est rempli d'eau froide, la condensation se forme sur la surface froide du réservoir et des gouttes d'eau tombent sur les brûleurs chauds et on entend des bruits de plaques chaudes dans la chambre de combustion. La condensation est normale et n'est pas un signe de fuite, et elle disparaîtra lorsque le réservoir sera chaud.

Vérification de la flamme du brûleur

Brûleur en fonte: Au moment de l'installation et à des intervalles réguliers (ne dépassant pas 6 mois), une vérification visuelle du brûleur principal et de la veilleuse doit être effectuée afin d'assurer un fonctionnement normal. Pour obtenir un fonctionnement idéal, il doit y avoir un mélange proportionnel de gaz et d'air. Le mélange approprié de gaz et d'air s'obtient en ajustant l'obturateur d'air sur la face antérieure du brûleur principal (voir schéma 10). Pour obtenir un allumage approprié, dévisser l'écrou de l'obturateur d'air, faire pivoter l'obturateur pour fermer l'ouverture dans le brûleur et puis faire pivoter lentement l'obturateur jusqu'à ce que le jaune disparaisse de la flamme et qu'elle soit bleue. Serrer l'écrou de l'obturateur d'air. Une quantité excessive d'air provoque des sauts de flamme et un fonctionnement bruyant. Pas assez d'air provoque la formation de suie. La flamme du brûleur principal doit s'allumer facilement avec la veilleuse.

Ces modèles sont munis de dispositifs de mélange d'air auto-réglables et ne possèdent pas d'obturateur d'air réglable (voir schéma 10). À des intervalles réguliers, une vérification visuelle du brûleur principal et de la veilleuse doit être effectuée afin d'assurer un fonctionnement normal. La flamme du brûleur principal doit s'allumer facilement avec la veilleuse.

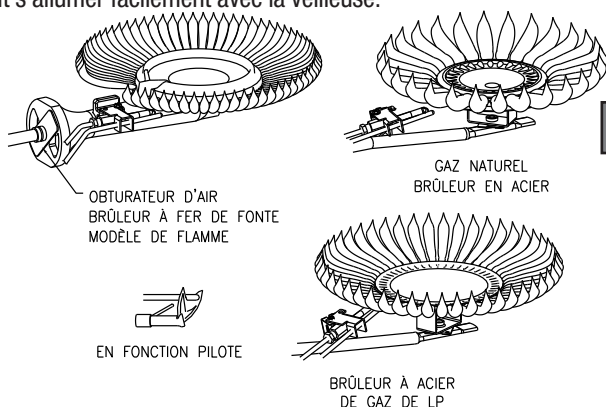

⚠ AVERTISSEMENT

Ne pas manquer de gaz de propane. Les dommages au chauffe-eau peuvent se produire.

ENTRETIEN

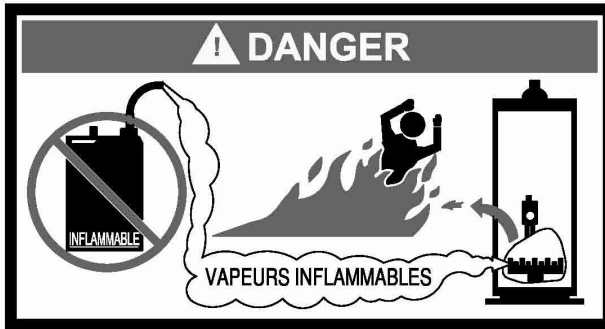

⚠ AVERTISSEMENT

Les chauffe-eau sont des appareils qui engendrent de la chaleur. Afin d'éviter dommages et blessures, vous ne devez jamais ranger de matériel contre le chauffe-eau ou système d'entrée d'air de ventilation et vous devez soigneusement éviter les contacts non nécessaires (particulièrement les enfants) avec le chauffe-eau ou système d'entrée d'air de ventilation. **PEU IMPORTE LES CIRCONSTANCES, IL NE FAUT JAMAIS UTILISER NI RANGER DES SUBSTANCES INFLAMMABLES, COMME DE L'ESSENCE OU DU DILUANT DE PEINTURE, À PROXIMITÉ DU CHAUFFE-EAU, DU SYSTÈME D'ENTRÉE D'AIR DE VENTILATION OU DANS UN LIEU OÙ DES ÉMANATIONS POURRAIENT ENTRER EN CONTACT AVEC LE CHAUFFE-EAU OU LE SYSTÈME D'ENTRÉE D'AIR DE VENTILATION.**

IMPORTANT

Ce chauffe-eau devrait être inspecté au moins une fois par an par un technicien qualifié pour des pièces défectueuses et/ou des joints non-scellés. NE PAS utiliser ce chauffe-eau s'il y a des pièces endommagées ou si les joints ne sont pas scellés.

Un technicien qualifié devrait effectuer l'entretien suivant aux intervalles minimaux recommandés ci-dessous. Pour certaines installations, les intervalles d'entretien peuvent être plus fréquents selon le degré d'utilisation et les conditions de fonctionnement du chauffe-eau. Des vérifications et entretiens réguliers du chauffe-eau et du système d'entrée d'air assurent le fonctionnement sécuritaire et fiable du chauffe-eau.

1. Vérifier annuellement le fonctionnement du thermostat.
2. Le débit d'air de combustion et de ventilation **NE DOIT PAS** être bloqué. S'assurer que de la saleté, des poussières ou autres matières ne bloquent pas les ouvertures d'air de combustion.

⚠ AVERTISSEMENT

Le système de ventilation d'air peut être CHAUD.

3. En tout temps, ne jamais ranger de matières combustibles, d'essence ou autres vapeurs ou liquides inflammables autour du chauffe-eau.
4. Faire une inspection visuelle deux fois par an en examinant la flamme de la veilleuse et du brûleur principal afin de vérifier leur bon fonctionnement. Voir la section «Vérification de flamme du brûleur».

Entretien suite-

5. Retirez tout corps étranger du tuyau d'évacuation et de la grille de la hotte d'évacuation. La grille est situé à l'intérieur de la sortie de la hotte d'évacuation et est accessible de l'extérieur de la hotte. Évitez l'intérieur de la hotte d'évacuation lorsque le chauffe-eau est en marche.
6. Tous les ans, démonter la porte intérieure et le brûleur principal pour éliminer les saletés et autres matières des orifices et autres pièces. Examiner les orifices du brûleur pour des obstructions ou débris et nettoyer avec une brosse métallique si nécessaire. Nettoyer avec une brosse métallique et/ou aspirer la chambre de combustion pour éliminer les débris et dépôts calcaires.
NOTE: Il est important pour le bon fonctionnement du chauffe-eau que la porte intérieure soit remise à la position originale.

⚠ AVERTISSEMENT

En levant le levier de la soupape de sûreté de température et pression, de l'eau chaude est relâchée sous pression. S'assurer que l'eau chaude relâchée ne provoque pas de blessures corporelles ni de dommages matériels.

⚠ AVERTISSEMENT

Ne pas manquer de gaz de propane. Les dommages au chauffe-eau peuvent se produire.

7. Au moins une fois par an, vérifier la soupape de sûreté de température et pression afin d'assurer que la valve n'est pas remplie de dépôts calcaires. Lever plusieurs fois le levier sur le dessus de la valve jusqu'à ce qu'elle fonctionne correctement et qu'il n'y a pas de fuite.
8. Chaque mois, vider un gallon d'eau afin d'éliminer les dépôts et sédiments.

⚠ AVERTISSEMENT

CETTE EAU PEUT ÊTRE CHAUDE.

9. Si la soupape de sûreté de température et pression de l'appareil déverse périodiquement de l'eau, ceci peut être provoqué par une expansion thermique dans un système fermé d'approvisionnement d'eau. Contacter le fournisseur d'eau ou l'inspecteur local en plomberie pour découvrir comment redresser cette situation. Ne pas boucher la sortie de la soupape de sûreté de température et pression.
10. Un ensemble de tige d'anode sacrificielle et manchon de sortie d'eau chaude ont été installés afin de prolonger la durée de vie du réservoir. La tige d'anode doit être examinée périodiquement (tous les 2 ans) et remplacée, s'il y a lieu, pour prolonger la durée de vie du réservoir. Les conditions d'eau dans votre région peuvent modifier les intervalles d'inspection et le remplacement des tiges d'anodes. Contacter le plombier professionnel qui a installé le chauffe-eau ou le fabricant indiqué sur la plaque pour des informations se rapportant au remplacement des anodes. L'utilisation d'un adoucisseur d'eau peut accélérer l'usure de l'anode. Des inspections plus fréquentes sont nécessaires lorsqu'on utilise de l'eau adoucie (ou traitée avec des phosphates).

IMPORTANT

Pour votre sécurité, ne pas tenter de réparer le contrôle du gaz, les brûleurs ou les tuyaux de gaz.
Pour les réparations, consulter un technicien qualifié.

Pour des pièces de remplacement, contacter votre fournisseur, plombier professionnel ou la compagnie dont l'adresse paraît sur la plaque du chauffe-eau.

Pour commander des pièces, indiquer le nom de la pièce ainsi que les numéros de modèle et de série du chauffe-eau.

LIRE LA GARANTIE POUR DÉCOUVRIR LA DURÉE DE LA GARANTIE DES PIÈCES ET DU CHAUFFE-EAU.

This product is covered under one or more of the following patents and or patent pending applications:

CA2,430,807 CA2,844,271 EP1369647 GB1369647 NL1369647 TWI276761 US7,559,293
US7,900,589 US7,007,748 CA2,476,685 US7,063,132 CA2,409,271 US6,684,821 US7,337,517
US7,665,211 US7,665,210 US7,699,026 CA2,504,824 US6,935,280 AU2007201423
CA2,583,609 EP1840484 GB1840484 NL0840484 US7,634,976 US7,270,087 US7/621,238
US7,334,419 US7,866,168 CA2,491,181 US7,063,133 CA2,677,549 US8,082,888
AU2007201424 CA2,583,108 EP1840481 GB1840481 NL1840481 CA2,659,534 US7,971,560
US7,992,526 US8,146,772 US8,707,558 CA2,548,958 MX243220 US6,422,178 TWI649522
US9,429,337 CA3,001,716 GB2558134 GB2013252.8 US10,866,010 US17/109,618
US10,503,183 US20/42096 CA2,949,830 DE112015002523.5 GB2540513 US9,574,792
US15/436,425 CA3,059,965 EP18784108.5 MX/a/2019/012268 US15/486,816 US17/038,087
US7,007,316 US7,243,381 CA2,784,312 US8,787,742 DE112014002713.8 GB2533862
US9,964,241 US6,644,393 US8,851,022 USD636,857 US8,931,438 CA2,899,271 US10,495,343
CA2,918,211 US10,094,619 US15/621,063 US16/474,833 US16/281,599

Remplir les renseignements suivants et les conserver pour référence ultérieure:

Numéro de modèle: _____

Numéro de série: _____

Service: Numéro de téléphone

Jour: _____ Soirée: _____

Adresse: _____

Fournisseur: _____

Numéro de téléphone du fournisseur: _____

Tableau de dépannage – Contrôle de gaz électronique ICON® System (Resideo V1)

Statut de la LED	Statut du régulateur	Cause probable
Aucun (LED éteinte ou clignotante)	Alimentation Millivolt absente. Veilleuse.	<ol style="list-style-type: none"> 1. La soupape de gaz fonctionne normalement. 2. La soupape de gaz n'est pas alimentée. Veilleuse.
Un flash puis une pause de trois secondes	Si le bouton de réglage est en position « PILOT », détection de la flamme de la veilleuse. (Pas de panne).	La soupape de gaz est alimentée et attend que le bouton de réglage soit tourné sur un réglage de température de l'eau. Si le bouton de réglage est sur la valeur souhaitée, le thermostat est satisfait.
La LED clignote (deux flashes rapides) puis une pause de trois secondes	Thermostat demandant de la chaleur (pas de panne).	Chauffe-eau fonctionnant normalement.
LED allumée en permanence	Le bouton de réglage a récemment été mis sur la position « OFF ».	Le bouton de réglage a récemment été mis sur la position « OFF ». Attendre que la LED s'éteigne avant de tenter un rallumage.
Deux flashes puis une pause de trois secondes	Détection d'une flamme de veilleuse faible. Le système se réinitialisera lorsque la flamme de la veilleuse sera suffisante.	<ol style="list-style-type: none"> 1. La soupape de gaz fonctionne normalement. 2. La soupape de gaz n'est pas alimentée. Veilleuse
Trois flashes puis une pause de trois secondes	Chauffage d'eau insuffisant. Le système va se réinitialiser.	<ol style="list-style-type: none"> 1. Capteur de température non calibré. 2. Court-circuit possible.

Contrôle de gaz électronique ICON® System (Resideo V1)

Statut de la LED	Statut du régulateur	Cause probable
Quatre flashes puis une pause de trois secondes	Température excessive du réservoir. Le système doit être réinitialisé	<ol style="list-style-type: none"> 1. Capteur de température non calibré. 2. Soupape de gaz défectueuse.
Cinq flashes puis une pause de trois secondes	Panne du capteur de température.	<ol style="list-style-type: none"> 1. Fil de température endommagé. 2. Capteur de température non calibré. 3. Remplacer le capteur de température. 4. Si le remplacement du capteur de température ne corrige pas le problème, vérifier que le régulateur n'est pas mouillé ou physiquement endommagé. 5. Mettre le bouton de réglage sur la position « OFF ». Tourner le bouton de réglage sur la position « PILOT » et allumer la veilleuse. 6. Remplacer la soupape de gaz si l'erreur de cinq flashes persiste.

Six flashes puis une pause de trois secondes	Détection d'une fuite d'eau par le module auxiliaire (certains modèles).	Quantité excessive d'eau dans le bac de vidange/barrage.
Sept flashes puis une pause de trois secondes	Détection d'un défaut électronique de la soupape de gaz.	<ol style="list-style-type: none"> Vérifier que le régulateur n'est pas mouillé ou physiquement endommagé. Mettre le bouton de réglage sur la position « OFF ». Tourner le bouton de réglage sur la position « PILOT » et allumer la veilleuse. Remplacer la soupape de gaz si l'erreur sept flashes persiste.
Huit flashes puis une pause de trois secondes	Présence erronée d'une flamme de veilleuse.	<ol style="list-style-type: none"> Valve de la veilleuse bloquée en position ouverte. Mettre le bouton de réglage sur la position « OFF ». Tourner le bouton de réglage sur la position « PILOT » et allumer la veilleuse. Remplacer la soupape de gaz si l'erreur huit flashes persiste.

Tableau de dépannage – Contrôle de gaz électronique ICON® System (Resideo V2)

Statut de la LED	Statut du régulateur	Cause probable
Aucun (LED éteinte ou clignotante)	Ce n'est pas une erreur. Indique que le régulateur est en mode OFF. La veilleuse est éteinte.	La soupape de gaz fonctionne normalement. La soupape de gaz n'est pas alimentée. Veilleuse.
Un flash toutes les quatre secondes (LED verte)	Ce n'est pas une erreur. Indique que la veilleuse est allumée et que le brûleur principal est éteint.	Le bouton peut maintenant être tourné sur la température de consigne.
Un flash chaque seconde (LED verte)	Ce n'est pas une erreur. Indique que la soupape principale est ouverte et que le brûleur principal est allumé.	Aucune. Le régulateur arrête automatiquement le brûleur principal lorsque la température de l'eau atteint la température de consigne.
Deux flashes puis une pause de trois secondes (LED jaune)	Basse tension de la thermopile; soupape principale fermée.	Vérifier la thermopile et ses connexions. Vérifier la flamme de la veilleuse.
Quatre flashes puis une pause de trois secondes (LED rouge)	Température maximale autorisée atteinte, provoquant l'arrêt.	Vérifier les soupapes et le capteur de température de l'eau. Réduire la température de consigne de l'eau. Vérifier le fonctionnement du régulateur, le remplacer en cas de dépassement de la valeur de consigne.

Cinq clignotements puis trois secondes de pause (LED rouge)	Détection d'une défaillance au niveau de l'électronique, du capteur ou de la soupape de gaz.	Chercher un circuit ouvert dans le capteur de température de l'eau et sa connexion, un court-circuit ou une différence de résistance entre les deux éléments du capteur.
Allumée en permanence (LED rouge)	Ce n'est pas une erreur. Indique que le régulateur est en mode OFF. La veilleuse est éteinte	Aucune; attendez que le voyant s'éteigne si vous souhaitez redémarrer le système.

Tableau de dépannage - Contrôle de gaz électronique ICON® System (SIT)

Statut de la LED	Statut du régulateur	Cause probable
Aucun (LED éteinte ou clignotante)	Indique que le régulateur est désactivé. Les brûleurs principal et de la veilleuse sont éteints.	La soupape de gaz fonctionne normalement. La soupape de gaz n'est pas alimentée. Veilleuse.
Un flash toutes les quatre secondes	Ce n'est pas une erreur. Indique que la veilleuse est allumée et que le brûleur principal est éteint.	La soupape de gaz est alimentée et attend que le bouton de réglage soit tourné sur un réglage de température de l'eau. Si le bouton de réglage est sur la valeur souhaitée, le thermostat est satisfait.
Un flash chaque seconde	Ce n'est pas une erreur. Indique que la soupape principale est ouverte et que le brûleur principal est allumé.	Le thermostat demande de la chaleur. Le chauffe-eau fonctionne normalement et se trouve en cycle de chauffage.
Allumée en permanence	Ce n'est pas une erreur. Indique que le régulateur est en mode d'arrêt.	Le bouton de réglage a récemment été mis sur la position « OFF ». Attendre que la LED s'éteigne avant de tenter un rallumage.
Deux flashes puis une pause de trois secondes	Basse tension de la thermopile; brûleur principal éteint.	Connexions de la thermopile lâches ou flamme de la veilleuse faible.
Quatre flashes puis une pause de trois secondes	Température maximale autorisée atteinte, provoquant l'arrêt.	Des températures excessives peuvent avoir été atteintes. Éteindre le régulateur et réduire la température de l'eau. Vérifiez soigneusement le fonctionnement du régulateur, le remplacer en cas de dépassement de la valeur de consigne.
Cinq flashes puis une pause de trois secondes	Détection d'une défaillance au niveau de l'électronique, du capteur ou de la soupape de gaz.	Le régulateur est peut-être mouillé ou endommagé. Vérifiez que toutes les connexions sont bien serrées; si le problème persiste, remplacer le régulateur.

SCHEMA D'INSTALLATION POUR EAU POT

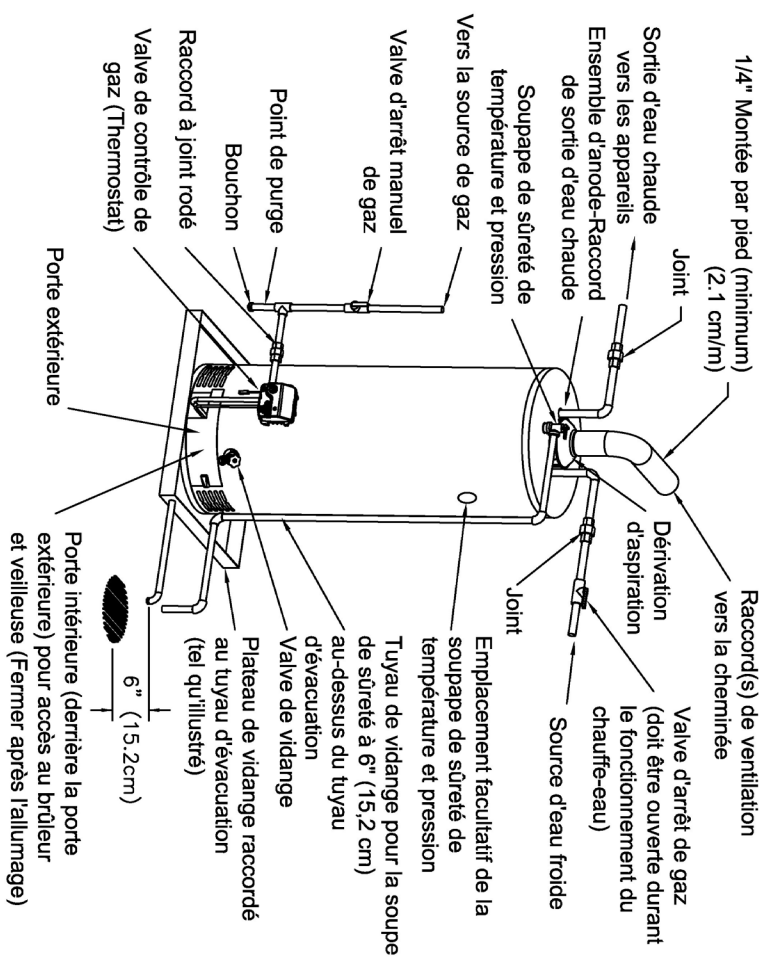

LISTE ET SCHÉMA DES PIÈCES

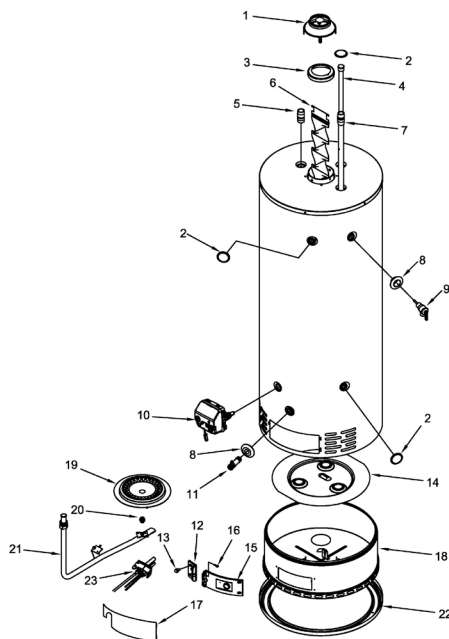

NOM ET DESCRIPTION DE PARTIE

1. Aiguillage d'ébauche	13. Vis 10-12 x 3/4 de sortilège
2. Fermeture de trou	14. Bouclier de rayonnement
3. Réducteur de conduite de cheminée	15. Porte intérieure (bon côté)
4. Anode de magnésium	16. Vis 8-15 x 3/4 de sortilège
5. Mamelon	17. Porte externe
6. Assemblée de cloison de conduite de cheminée	18. Chambre de combustion
7. Admission Tube-Froide de l'eau d'immersion	19. Brûleur en acier
8. Cache	20. Orifice
9. Valve de décompression de la température et	21. Brûleur à gaz Feedline
10. Le Contrôle de Gaz de combinaison et le Thermostat	22. Casserole basse de veste
11. Soupape de vidange	23. Assemblée pilote
12. Porte intérieure (côté gauche)	

LES INSTRUCTIONS SUIVANTES S'APPLIQUENT À L'INSTALLATION DE: CHAUFFE-EAU À GAZ POUR CHAUFFER L'EAU (POTABLE) ET POUR LE CHAUFFAGE DES LIEUX

1. Tous les tuyaux raccordés à ce chauffe-eau pour le chauffage des lieux doivent être appropriés pour utiliser de l'eau potable. Au Massachusetts, la longueur des tuyaux ne doit pas dépasser 50 pieds.
2. Des produits chimiques toxiques, tels que ceux utilisés pour le traitement des chaudières, ne doivent pas être introduits dans l'eau potable utilisée pour le chauffage des lieux.
3. Ce chauffe-eau ne doit pas être raccordé à un système de chauffage existant ou à un(des) composant(s) utilisé(s) précédemment avec un chauffe-eau d'eau non potable.
4. Lorsque le système a besoin d'eau pour le chauffage à des températures supérieures à celle requise pour d'autres utilisations, un moyen comme un ASSE approuvé vanne mélangeuse doit être installé pour tempérer l'eau pour les usages afin de réduire brûlure potentiel de danger

Consulter les illustrations ci-dessous pour une installation appropriée.

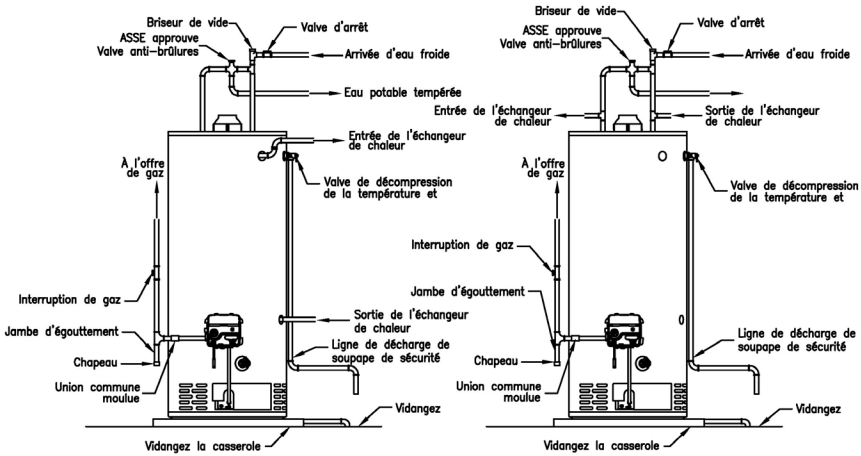

Remarques

A large grid of small dots for taking notes, consisting of 20 columns and 30 rows.

Remarques

A large grid of small dots for taking notes, consisting of 20 columns and 30 rows.

Remarques

A large grid of small dots for taking notes, consisting of 20 columns and 30 rows.